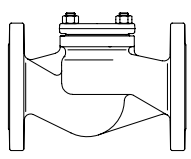
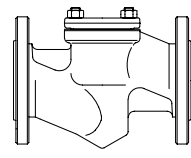
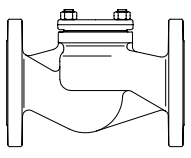
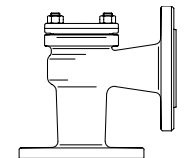

Обратный клапан, металлическое уплотнение

<p>ARI-CHECKO®-V - Прходная конструкция с фланцами • TRB 801 приложение II № 45 (кроме EN-JL1040) • EN ISO 15848-1 / TA - Luft TÜV-контрольный номер TA 09 2016 C04</p>	<p>Серый литейный чугун Чугун с шаровидным графитом Литая сталь Серия 003/303</p>		Стр. 2
---	---	---	--------

<p>ARI-CHECKO®-V - Прходная конструкция с фланцами • TRB 801 приложение II № 45 • EN ISO 15848-1 / TA - Luft TÜV-контрольный номер TA 09 2016 C04</p>	<p>Кованая сталь Серия 003</p>		Стр. 3
---	--	---	--------

<p>ARI-CHECKO®-V - Прходная конструкция с фланцами • TRB 801 приложение II № 45 • EN ISO 15848-1 / TA - Luft TÜV-контрольный номер TA 09 2016 C04</p>	<p>Нержавеющая сталь Серия 003</p>		Стр. 4
---	--	---	--------

<p>ARI-CHECKO®-V - Угловая конструкция с фланцами • TRB 801 приложение II № 45 (кроме EN-JL1040) • EN ISO 15848-1 / TA - Luft TÜV-контрольный номер TA 09 2016 C04</p>	<p>Серый литейный чугун Чугун с шаровидным графитом Литая сталь Серия 004/304</p>		Стр. 5
--	---	--	--------

<p>ARI-CHECKO®-V - Прходная конструкция с концами под приварку • TRB 801 приложение II № 45 • EN ISO 15848-1 / TA - Luft TÜV-контрольный номер TA 09 2016 C04</p>	<p>Кованая сталь Серия 030</p>		Стр. 6
---	--	---	--------

<p>ARI-CHECKO®-V - Прходная конструкция с концами под приварку • TRB 801 приложение II № 45 • EN ISO 15848-1 / TA - Luft TÜV-контрольный номер TA 09 2016 C04</p>	<p>Литая сталь Серия 030</p>		Стр. 7
---	--	---	--------

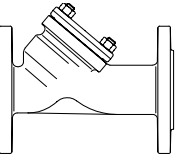
<p>ARI-CHECKO®-V - Клапан с наклонным штоком, с фланцами • TRB 801 приложение II № 45 • EN ISO 15848-1 / TA - Luft TÜV-контрольный номер TA 09 2016 C04</p>	<p>Нержавеющая сталь Серия 039</p>		Стр. 8
---	--	---	--------

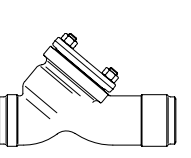
<p>ARI-CHECKO®-V - Клапан с наклонным штоком, с концами под приварку • TRB 801 приложение II № 45 • EN ISO 15848-1 / TA - Luft TÜV-контрольный номер TA 09 2016 C04</p>	<p>Литая сталь Серия 063</p>		Стр. 9
---	--	---	--------

<p>ARI-CHECKO®-D - Межфланцевый обратный клапан с зажимным присоединением • TRB 801 приложение II № 45</p>	<p>Нержавеющая сталь Серия 001</p>		Стр. 10
--	--	---	---------

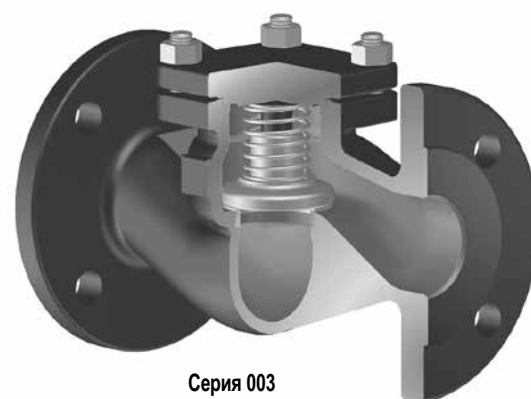
Особенности:

- цельный затвор/диск затвора из нержавеющей стали
- цельное седло клапана из нержавеющей стали
- возвратная пружина из нержавеющей стали
- прецизионное направление затвора/диска затвора

Проходной обратный клапан с фланцами (Серый литейный чугун, Чугун с шаровидным графитом, Литая сталь)

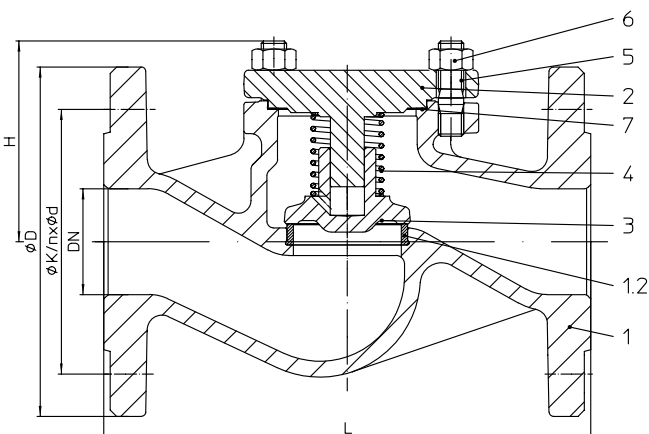

Фигура	Номинальное давление	Материал	Номинальный диаметр
10.003	PN6	EN-JL1040	DN15-200
12.003 / 12.303	PN16	EN-JL1040	DN15-300
22.003 / 22.003	PN16	EN-JS1049	DN15-350
23.003 / 23.303	PN25	EN-JS1049	DN15-150
34.003 / 34.303	PN25	1.0619+N	DN15-500
35.003 / 35.303	PN40	1.0619+N	DN15-500

Давление срабатывания 0,1 бар
Не допускается выбор рабочей точки клапана в нестабильном диапазоне!
Серия 303: Внутренние части из сплава бронзы/латуни:

CuZn35Ni3Mn2AlPb, CW710R код 02

CuSn10-Cu, CC480K код 03

(Макс. рабочая температура: 180 °C, код согласно DIN 86251)

Испытания: • EN ISO 15848-1 / TA - Luft TÜV-контрольный номер TA 09 2016 C04

Применяемые нормы: • EN 16767

Уплотнение затвора

 стандарт: • металлическое уплотнение
Класс утечки C согласно DIN EN 12266-1

 опция: • мягкое уплотнение PTFE
Класс утечки A согласно DIN EN 12266-1

Перечень деталей

Поз.	Зпч.	Обозначение	Фиг. 10./12.003	Фиг. 10./12.303	Фиг. 22./23.003	Фиг. 22./23.303	Фиг. 34./35.003	Фиг. 34./35.303
1		Корпус	EN-JL1040, EN-GJL-250		EN-JS1049, EN-GJS-400-18U-LT		GP240GH+N, 1.0619+N	
1.2		Седельное кольцо	DN ≤50: X20Cr13+QT, 1.4021+QT DN >50: G19 9 Nb Si, 1.4551	CuSn10-Cu, CC480K код 03	DN ≤50: X20Cr13+QT, 1.4021+QT DN >50: G19 9 Nb Si, 1.4551	CuSn10-Cu, CC480K код 03	DN ≤50: X20Cr13+QT, 1.4021+QT DN >50: G19 9 Nb Si, 1.4551	CuSn10-Cu, CC480K код 03
2		Крышка	DN ≤20: EN-JS1049, EN-GJS-400-18U-LT DN >20 EN-JL1040, EN-GJL-250		EN-JS1049, EN-GJS-400-18U-LT		GP240GH+N, 1.0619+N	
3	x	Затвор	DN ≤200: X20Cr13+QT, 1.4021+QT DN >200: P265 GH, 1.0425 / G19 9 Nb Si, 1.4551	CuZn35Ni3Mn2AlPb, CW710R код 02 CuSn10-Cu, CC480K код 03	DN ≤200: X20Cr13+QT, 1.4021+QT DN >200: P265 GH, 1.0425 / G19 9 Nb Si, 1.4551	CuZn35Ni3Mn2AlPb, CW710R код 02 CuSn10-Cu, CC480K код 03	DN ≤200: X20Cr13+QT, 1.4021+QT DN >200: P265 GH, 1.0425 / G19 9 Nb Si, 1.4551	CuZn35Ni3Mn2AlPb, CW710R код 02 CuSn10-Cu, CC480K код 03
4		Пружина сжатия	X10CrNi18-8, 1.4310		X10CrNi18-8, 1.4310			
5		Шестигранный болт	5.6		--			
5		Шпилька	--		25CrMo4, 1.7218			
6		Шестигранная гайка	--		C35E, 1.1181			
7	x	Уплотнительная прокладка	чистый графит (с прослойкой из хромоникелевой стали)					
		L	Запасные части					

DN	15	20	25	32	40	50	65	80	100	125	150	200	250	300	350	400	500
----	----	----	----	----	----	----	----	----	-----	-----	-----	-----	-----	-----	-----	-----	-----

Монтажная длина FTF базовой серии 1 согласно DIN EN 558

стандартные размеры фланцев см. на стр. 11

L	(мм)	130	150	160	180	200	230	290	310	350	400	480	600	730	850	980	1100	1350*
---	------	-----	-----	-----	-----	-----	-----	-----	-----	-----	-----	-----	-----	-----	-----	-----	------	-------

Габаритные размеры

H	(мм)	70	70	80	80	85	95	110	130	155	165	215	285	325	365	420	430	530
Значение Kvs	(м³/ч)	5,7	7,8	11,8	17,9	27,5	48,0	77,6	109	168	251	389	664	1017	1446	2042	2725	4167
Значение Zeta	--	2,5	4,2	4,5	5,2	5,4	4,3	4,7	5,5	5,7	6,2	5,3	5,8	6,0	6,2	5,7	5,5	5,7

Значения коэффициентов Zeta определены с допуском на расчетное значение Kv по нормам VDI/VE 2173

Масса

10.003 / 303	(кг)	2,4	2,9	3,5	4,8	6,4	8,2	12,2	18,6	27	42	67	112	--	--	--	--	--
12.003 / 303	(кг)	2,4	3	3,8	5,7	7,4	10,3	15,2	20,4	31	49	69	132	198	278	--	--	--
22.003 / 303	(кг)	3,5	4	5	6	8	11	16	21	31	49	69	132	198	278	383	--	--
23.003 / 303	(кг)	3,5	4	5	6	8	11	16	21	32	51	70	--	--	--	--	--	--
34.003 / 303	(кг)	3,8	4,9	5,9	7,1	10,4	12,3	22,7	28,5	40	64	90	160	222	337	461	709	989
35.003 / 303	(кг)	3,8	4,9	5,9	7,1	10,4	12,3	22,7	28,5	40	64	90	170	240	374	508	786	1044

Соблюдайте требования, содержащиеся в нормативной и технической документации!

 Инструкции по эксплуатации можно скачать на официальном сайте www.ari-armaturen.com.

В системах, отвечающих требованиям TRD 110, не допускается применение арматуры ARI из EN-JL1040.

На точность изготовления действует допуск по TRB 801 № 45 (по TRB 801 № 45 применение EN-JL1040 не допускается)

Инженер-конструктор установки отвечает за правильность выбора запорно-регулирующей арматуры.

Средостойкость и функциональная пригодность требует проверки или консультации производителя.

Проходной обратный клапан с фланцами (Кованая сталь)

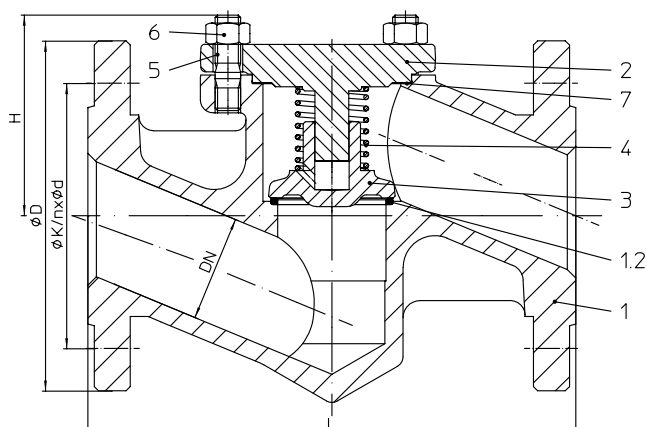

Фигура	Номинальное давление	Материал	Номинальный диаметр
45.003	PN40	1.0460	DN15-50

Давление срабатывания 0,1 бар
 Не допускается выбор рабочей точки клапана в нестабильном диапазоне!

Испытания: • EN ISO 15848-1 / TA - Luft TÜV-контрольный номер TA 09 2016 C04

Применяемые нормы: • EN 16767

Уплотнение затвора
 стандарт: • металлическое уплотнение
 Класс утечки C согласно DIN EN 12266-1
 опция: • мягкое уплотнение PTFE
 Класс утечки A согласно DIN EN 12266-1

Перечень деталей			
Поз.	Зпч.	Обозначение	Фиг. 34./35.003
1		Корпус	P250 GH, 1.0460
1.2		Седельное кольцо	G19 9 Nb Si, 1.4551
2		Крышка	P250 GH, 1.0460
3	x	Затвор	X20Cr13+QT, 1.4021+QT
4		Пружина сжатия	X10CrNi18-8, 1.4310
5		Шпилька	25CrMo4, 1.7218
6		Шестигранная гайка	C35E, 1.1181
7	x	Уплотнительная прокладка	чистый графит (с прослойкой из хромоникелевой стали)
L Запасные части			

DN	15	20	25	32	40	50
----	----	----	----	----	----	----

Монтажная длина FTF базовой серии 1 согласно DIN EN 558		стандартные размеры фланцев см. на стр. 11					
L	(мм)	130	150	160	180	200	230

Габаритные размеры							
H	(мм)	87	89	97	103	95	95
Значение Kvs	(м³/ч)	3,3	5,5	9,2	15	29,3	36
Значение Zeta	--	7,4	8,4	7,4	7,4	4,8	7,7
Значения коэффициентов Zeta определены с допуском на расчетное значение Kv по нормам VDI/VDE 2173							

Масса							
45.003	(кг)	3,2	4,5	4,6	7,3	9,5	12

Соблюдайте требования, содержащиеся в нормативной и технической документации!
 Инструкции по эксплуатации можно скачать на официальном сайте www.ari-armaturen.com.
 На точность изготовления действует допуск по TRB 801 № 45.
 Инженер-конструктор установки отвечает за правильность выбора запорно-регулирующей арматуры.
 Средостойкость и функциональная пригодность требует проверки или консультации производителя.

Проходной обратный клапан с фланцами (Нержавеющая сталь)

Фигура	Номинальное давление	Материал	Номинальный диаметр
52.003	PN16	1.4408	DN65-200
54.003	PN25	1.4408	DN15-200
55.003	PN40	1.4408	DN15-200

Давление срабатывания 0,1 бар
 Не допускается выбор рабочей точки клапана в нестабильном диапазоне!

Испытания: • EN ISO 15848-1 / TA - Luft TÜV-контрольный номер TA 09 2016 C04

Применяемые нормы: • EN 16767

Уплотнение затвора
 стандарт: • металлическое уплотнение
 Класс утечки C согласно DIN EN 12266-1
 опция: • мягкое уплотнение PTFE
 Класс утечки A согласно DIN EN 12266-1

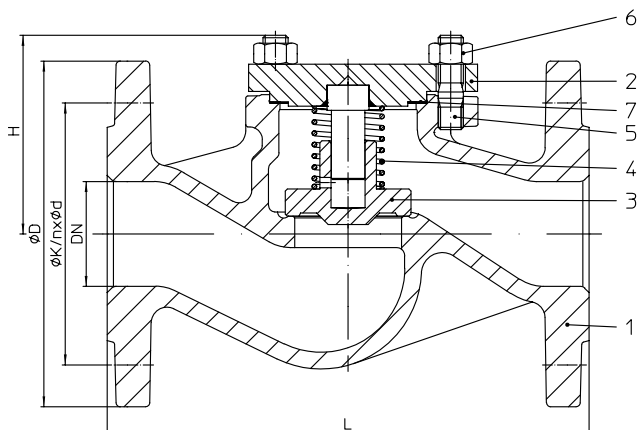

Перечень деталей			
Поз.	Зпч.	Обозначение	Фиг. 52./54./55.003
1		Корпус	GX5CrNiMo19-11-2, 1.4408
2		Крышка	X6CrNiMoTi17-12-2, 1.4571
3	x	Затвор	X6CrNiMoTi17-12-2, 1.4571
4		Пружина сжатия	X10CrNi18-8, 1.4310
5		Шпилька	A4-70
6		Шестигранная гайка	A4
7	x	Уплотнительная прокладка	чистый графит (с прослойкой из хромоникелевой стали)
L Запасные части			

DN	15	20	25	32	40	50	65	80	100	125	150	200	250	300	350	400	500
Монтажная длина FTF базовой серии 1 согласно DIN EN 558 стандартные размеры фланцев см. на стр. 11																	
L	(мм)	130	150	160	180	200	230	290	310	350	400	480	600	По запросу			
Габаритные размеры																	
H	(мм)	70	70	80	80	85	95	110	130	155	165	215	285	По запросу			
Значение Kvs	(м³/ч)	5,7	7,8	11,8	17,9	27,5	48,0	77,6	109	168	251	389	664	По запросу			
Значение Zeta	--	2,5	4,2	4,5	5,2	5,4	4,3	4,7	5,5	5,7	6,2	5,3	5,8	По запросу			
Значения коэффициентов Zeta определены с допуском на расчетное значение Kv по нормам VDI/VE 2173																	
Масса																	
52.003	(кг)	--	--	--	--	--	--	22,5	28,5	38	61	87	154	По запросу			
54.003	(кг)	3,8	4,9	5,9	7,1	10	12	22,5	28,5	40	64	90	160	По запросу			
55.003	(кг)	3,8	4,9	5,9	7,1	10	12	22,5	28,5	40	64	90	170	По запросу			

Соблюдайте требования, содержащиеся в нормативной и технической документации!
 Инструкции по эксплуатации можно скачать на официальном сайте www.ari-armaturen.com.
 На точность изготовления действует допуск по TRB 801 № 45.
 Инженер-конструктор установки отвечает за правильность выбора запорно-регулирующей арматуры.
 Средостойкость и функциональная пригодность требует проверки или консультации производителя.

Угловой обратный клапан с фланцами (Серый литейный чугун, Чугун с шаровидным графитом, Литая сталь)

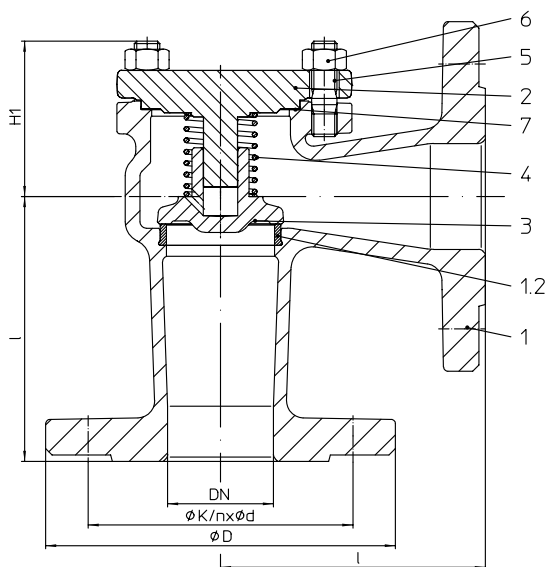

Фигура	Номинальное давление	Материал	Номинальный диаметр
12.004 / 12.304	PN16	EN-JL1040	DN15-300
22.004 / 22.304	PN16	EN-JS1049	DN15-350
23.004 / 23.304	PN25	EN-JS1049	DN15-150
34.004 / 34.304	PN25	1.0619+N	DN15-500
35.004 / 35.304	PN40	1.0619+N	DN15-500

Давление срабатывания 0,1 бар

Не допускается выбор рабочей точки клапана в нестабильном диапазоне!

Серия 304: Внутренние части из сплава бронзы/латуни:

CuZn35Ni3Mn2AlPb, CW710R код 02

CuSn10-Cu, CC480K код 03

(Макс. рабочая температура: 180 °C, код согласно DIN 86251)

Испытания: • EN ISO 15848-1 / TA - Luft TÜV-контрольный номер TA 09 2016 C04

Применяемые нормы: • EN 16767

Уплотнение затвора

 стандарт: • металлическое уплотнение
Класс утечки C согласно DIN EN 12266-1

 опция: • мягкое уплотнение PTFE
Класс утечки A согласно DIN EN 12266-1

Перечень деталей								
Поз.	Зпч.	Обозначение	Фиг. 10./12.003	Фиг. 10./12.303	Фиг. 22./23.003	Фиг. 22./23.303	Фиг. 34./35.003	Фиг. 34./35.303
1		Корпус	EN-JL1040, EN-GJL-250		EN-JS1049, EN-GJS-400-18U-LT		GP240GH+N, 1.0619+N	
1.2		Седельное кольцо	DN ≤50: X20Cr13+QT, 1.4021+QT DN >50: G19 9 Nb Si, 1.4551	CuSn10-Cu, CC480K код 03	DN ≤50: X20Cr13+QT, 1.4021+QT DN >50: G19 9 Nb Si, 1.4551	CuSn10-Cu, CC480K код 03	DN ≤50: X20Cr13+QT, 1.4021+QT DN >50: G19 9 Nb Si, 1.4551	CuSn10-Cu, CC480K код 03
2		Крышка	DN ≤20: EN-JS1049, EN-GJS-400-18U-LT DN >20 EN-JL1040, EN-GJL-250		EN-JS1049, EN-GJS-400-18U-LT		GP240GH+N, 1.0619+N	
3	x	Затвор	DN ≤200: X20Cr13+QT, 1.4021+QT DN >200: P265 GH, 1.0425 / G19 9 Nb Si, 1.4551	CuSn10-Cu, CC480K код 03	DN ≤200: X20Cr13+QT, 1.4021+QT DN >200: P265 GH, 1.0425 / G19 9 Nb Si, 1.4551	CuSn10-Cu, CC480K код 03	DN ≤200: X20Cr13+QT, 1.4021+QT DN >200: P265 GH, 1.0425 / G19 9 Nb Si, 1.4551	CuSn10-Cu, CC480K код 03
4		Пружина сжатия	X10CrNi18-8, 1.4310		X10CrNi18-8, 1.4310			
5		Шестигранный болт	5.6		--			
5		Шпилька	--		25CrMo4, 1.7218			
6		Шестигранная гайка	--		C35E, 1.1181			
7	x	Уплотнительная прокладка	чистый графит (с прослойкой из хромоникелевой стали)					
L Запасные части								

DN	15	20	25	32	40	50	65	80	100	125	150	200	250	300	350	400	500
----	----	----	----	----	----	----	----	----	-----	-----	-----	-----	-----	-----	-----	-----	-----

 Монтажная длина FTF базовой серии 1 согласно DIN EN 558 стандартные размеры фланцев см. на стр. 11

l	(мм)	90	95	100	105	115	125	145	155	175	200	225	275	325	375	425	475	525 *
---	------	----	----	-----	-----	-----	-----	-----	-----	-----	-----	-----	-----	-----	-----	-----	-----	-------

* монтажная длина согласно заводской норме ARI

Габаритные размеры

H1	(мм)	40	35	45	45	55	60	65	95	105	120	150	195	220	240	300	310	380
Значение Kvs	(м³/ч)	4,8	8,5	13	22	34	53	88	138	216	331	469	832	1315	1876	2553	3406	5207
Значение Zeta	--	3,5	3,5	3,7	3,5	3,5	3,6	3,7	3,4	3,4	3,6	3,7	3,7	3,6	3,7	3,7	3,5	3,7

Значения коэффициентов Zeta определены с допуском на расчетное значение Kv по нормам VDI/VDE 2173

Масса

12.004 / 304	(кг)	3	3,5	4	6	8	10	14	19	25	45	70	112	179	248	345	--	--
22.004 / 304	(кг)	3	3,5	4	6	8	10	14	19	25	45	70	112	179	248	345	--	--
23.004 / 304	(кг)	3	3,5	4,1	6	8	10	14	20	29	49	73	По запросу					
34.004 / 304	(кг)	4,2	4,9	5	7,6	10	12	24,5	28,5	42	55	90	145	170	225	383	623	870
35.004 / 304	(кг)	4,2	4,9	5	7,6	10	12	24,5	28,5	42	55	90	155	188	262	430	700	925

Соблюдайте требования, содержащиеся в нормативной и технической документации!

 Инструкции по эксплуатации можно скачать на официальном сайте www.ari-armaturen.com.

В системах, отвечающих требованиям TRD 110, не допускается применение арматуры ARI из EN-JL1040.

На точность изготовления действует допуск по TRB 801 № 45 (по TRB 801 № 45 применение EN-JL1040 не допускается)

Инженер-конструктор установки отвечает за правильность выбора запорно-регулирующей арматуры.

Средостойкость и функциональная пригодность требует проверки или консультации производителя.

Проходной обратный клапан с концами под приварку (Кованая сталь)

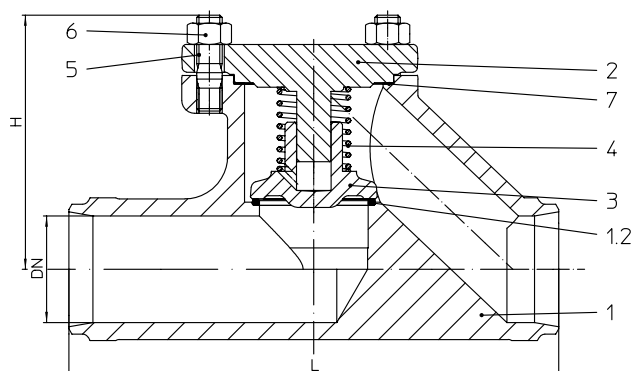

Фигура	Номинальное давление	Материал	Номинальный диаметр
45.030	PN40	1.0460	DN15-50

Давление срабатывания 0,1 бар
Не допускается выбор рабочей точки клапана в нестабильном диапазоне!

Концы под приварку встык согласно DIN EN 12627 - 4 (см. стр. 12)

Испытания: • EN ISO 15848-1 / TA - Luft TÜV-контрольный номер TA 09 2016 C04

Применяемые нормы: • EN 16767

Уплотнение затвора

 стандарт: • металлическое уплотнение
Класс утечки C согласно DIN EN 12266-1

 опция: • мягкое уплотнение PTFE
Класс утечки A согласно DIN EN 12266-1

Перечень деталей			
Поз.	Зпч.	Обозначение	Фиг. 35.030
1		Корпус	P250 GH, 1.0460
1.2		Седельное кольцо	G19 9 Nb Si, 1.4551
2		Крышка	P250 GH, 1.0460
3	x	Затвор	X20Cr13+QT, 1.4021+QT
4		Пружина сжатия	X10CrNi18-8, 1.4310
5		Шпилька	25CrMo4, 1.7218
6		Шестигранная гайка	C35E, 1.1181
7	x	Уплотнительная прокладка	чистый графит (с прослойкой из хромоникелевой стали)
L Запасные части			

DN	15	20	25	32	40	50
----	----	----	----	----	----	----

Монтажная длина ETE базовой серии 1 согласно DIN EN 12982							
L	(мм)	130	150	160	180	200	230

Габаритные размеры							
H	(мм)	70	70	80	80	85	95
Значение Kvs	(м³/ч)	3,3	5,5	9,2	15	29,3	36
Значение Zeta	--	7,4	8,4	7,4	7,4	4,8	7,7

Значения коэффициентов Zeta определены с допуском на расчетное значение Kv по нормам VDI/VDE 2173

Масса							
45.030	(кг)	3	3,9	4,6	5,3	8,5	9,7

Соблюдайте требования, содержащиеся в нормативной и технической документации!
Инструкции по эксплуатации можно скачать на официальном сайте www.ari-armaturen.com.

На точность изготовления действует допуск по TRB 801 № 45.

Инженер-конструктор установки отвечает за правильность выбора запорно-регулирующей арматуры.

Средостойкость и функциональная пригодность требует проверки или консультации производителя.

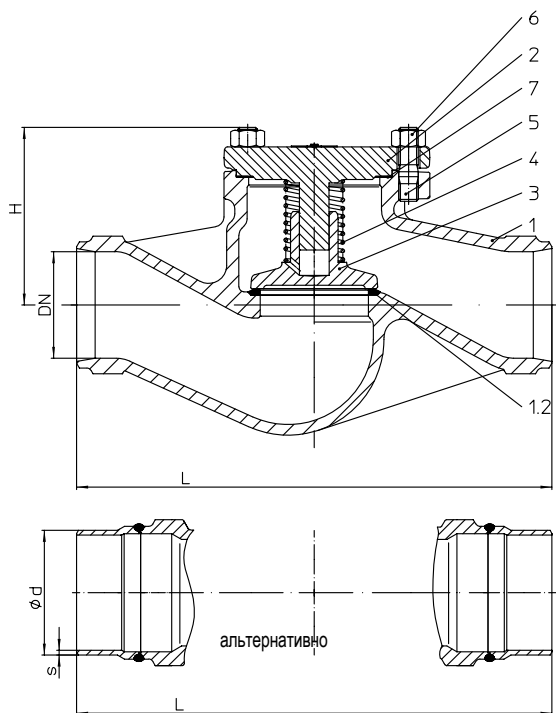
Проподной обратный клапан с концами под приварку (Литая сталь)

Фигура	Номинальное давление	Материал	Номинальный диаметр
35.030	PN40	1.0619+N	DN65-300

Давление срабатывания 0,1 бар
Не допускается выбор рабочей точки клапана в нестабильном диапазоне!

Концы под приварку встык согласно DIN EN 12627 - 4 (см. стр. 12)
 альтернативно: DN 65-200 с приварными переходниками из стали P235GH

Испытания: • EN ISO 15848-1 / TA - Luft TÜV-контрольный номер TA 09 2016 C04

Применяемые нормы: • EN 16767

Уплотнение затвора
 стандарт: • металлическое уплотнение
 Класс утечки C согласно DIN EN 12266-1
 опция: • мягкое уплотнение PTFE
 Класс утечки A согласно DIN EN 12266-1

Перечень деталей			
Поз.	Зпч.	Обозначение	Фиг. 35.030
1		Корпус	GP240GH+N, 1.0619+N
1.2		Седельное кольцо	DN ≤50: X20Cr13+QT, 1.4021+QT DN >50: G19 9 Nb Si, 1.4551
2		Крышка	GP240GH+N, 1.0619+N
3	x	Затвор	DN ≤200: X20Cr13+QT, 1.4021+QT DN >200: P265 GH, 1.0425 / G19 9 Nb Si, 1.4551
4		Пружина сжатия	X10CrNi18-8, 1.4310
5		Шпилька	25CrMo4, 1.7218
6		Шестигранная гайка	C35E, 1.1181
7	x	Уплотнительная прокладка	чистый графит (с прослойкой из хромоникелевой стали)
L Запасные части			

DN	65	80	100	125	150	200	250	300
----	----	----	-----	-----	-----	-----	-----	-----

Монтажная длина ETE базовой серии 1 согласно DIN EN 12982									
L	(мм)	290	310	350	400	480	600	730	850

Габаритные размеры									
H	(мм)	110	130	155	165	215	285	325	365
Значение Kvs	(м³/ч)	77,6	109	168	251	389	664	1017	1446
Значение Zeta	—	4,7	5,5	5,7	6,2	5,3	5,8	6	6,2
Значения коэффициентов Zeta определены с допуском на расчетное значение Kv по нормам VDI/VDE 2173									

Масса									
35.030	(кг)	19,2	24	34	56	80	152	222	300

Соблюдайте требования, содержащиеся в нормативной и технической документации!
 Инструкции по эксплуатации можно скачать на официальном сайте www.ari-armaturen.com.
 На точность изготовления действует допуск по TRB 801 № 45.
 Инженер-конструктор установки отвечает за правильность выбора запорно-регулирующей арматуры.
 Средостойкость и функциональная пригодность требует проверки или консультации производителя.

Обратный клапан с наклонным штоком с фланцами (Нержавеющая сталь)

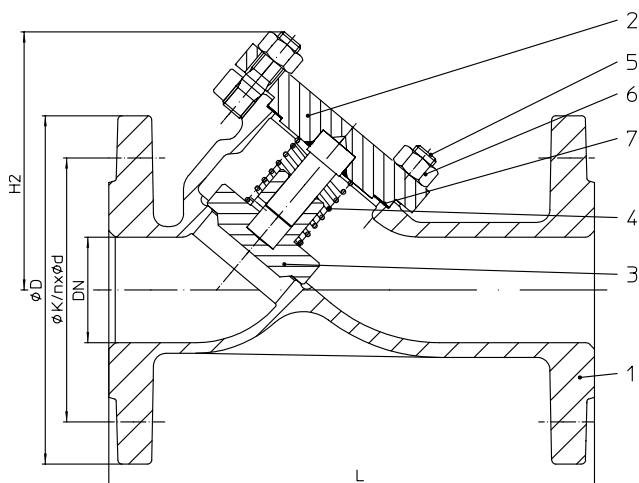

Фигура	Номинальное давление	Материал	Номинальный диаметр
52.039	PN16	1.4408	DN15-200
54.039	PN25	1.4408	DN15-200
55.039	PN40	1.4408	DN15-200

Давление срабатывания 0,1 бар

Не допускается выбор рабочей точки клапана в нестабильном диапазоне!

Испытания: • EN ISO 15848-1 / TA - Luft TÜV-контрольный номер TA 09 2016 C04

Применяемые нормы: • EN 16767

Уплотнение затвора

 стандарт: • металлическое уплотнение
Класс утечки C согласно DIN EN 12266-1

 опция: • мягкое уплотнение PTFE
Класс утечки A согласно DIN EN 12266-1

Перечень деталей			
Поз.	Зпч.	Обозначение	Фиг. 55.039
1		Корпус	GX5CrNiMo19-11-2, 1.4408
2		Крышка	X6CrNiMoTi17-12-2, 1.4571
3	x	Затвор	X6CrNiMoTi17-12-2, 1.4571
4		Пружина сжатия	X10CrNi18-8, 1.4310
5		Шпилька	A4-70
6		Шестигранная гайка	A4
7	x	Уплотнительная прокладка	чистый графит (с прослойкой из хромоникелевой стали)
L Запасные части			

DN	15	20	25	32	40	50	65	80	100	125	150	200
----	----	----	----	----	----	----	----	----	-----	-----	-----	-----

Монтажная длина FTF базовой серии 1 согласно DIN EN 558													стандартные размеры фланцев см. на стр. 11	
L	(мм)	130	150	160	180	200	230	290	310	350	400	480	600	

Габаритные размеры													
H2	(мм)	75	75	90	90	110	110	135	160	200	245	300	390
Значение Kvs	(м³/ч)	6,7	8,5	14,9	18,8	33	50,9	78,5	124	181	302	450	791
Значение Zeta	--	1,8	3,5	2,8	4,7	3,8	3,9	4,6	4,3	4,9	4,3	4	4,1

Значения коэффициентов Zeta определены с допуском на расчетное значение Kv по нормам VDI/VDE 2173

Масса													
Фигура	(кг)	3,1	3,8	5	7	8,4	11	15,5	22	29	42	65	119
52.039	(кг)	3,1	3,8	5	7	8,4	11	15,5	22	29	42	65	119
54.039	(кг)	3,1	3,8	5	7	8,4	11	15,5	22	31	45	68	125
55.039	(кг)	3,1	3,8	5	7	8,4	11	15,5	22	31	45	68	135

 Соблюдайте требования, содержащиеся в нормативной и технической документации!
Инструкции по эксплуатации можно скачать на официальном сайте www.ari-armaturen.com.

На точность изготовления действует допуск по TRB 801 № 45.

Инженер-конструктор установки отвечает за правильность выбора запорно-регулирующей арматуры.

Средостойкость и функциональная пригодность требует проверки или консультации производителя.

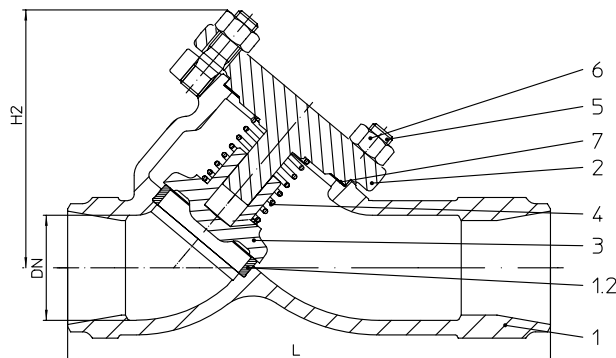
Обратный клапан с наклонным штоком с концами под приварку (Литая сталь)

Фигура	Номинальное давление	Материал	Номинальный диаметр
35.063	PN40	1.0619+N	DN15-250

Давление срабатывания 0,1 бар
Не допускается выбор рабочей точки клапана в нестабильном диапазоне!

Концы под приварку встык согласно DIN EN 12627 - 4 (см. стр. 12)

Испытания: • EN ISO 15848-1 / TA - Luft TÜV-контрольный номер TA 09 2016 C04

Применяемые нормы: • EN 16767

Уплотнение затвора

 стандарт: • металлическое уплотнение
Класс утечки C согласно DIN EN 12266-1

 опция: • мягкое уплотнение PTFE
Класс утечки A согласно DIN EN 12266-1

Перечень деталей			
Поз.	Зпч.	Обозначение	Фиг. 35.063
1		Корпус	GP240GH+N, 1.0619+N
1.2		Седельное кольцо	DN ≤50: X20Cr13+QT, 1.4021+QT DN >50: G19 9 Nb Si, 1.4551
2		Крышка	GP240GH+N, 1.0619+N
3	x	Затвор	DN ≤200: X20Cr13+QT, 1.4021+QT DN >200: P265 GH, 1.0425 / G19 9 Nb Si, 1.4551
4		Пружина сжатия	X10CrNi18-8, 1.4310
5		Шпилька	25CrMo4, 1.7218
6		Шестигранная гайка	C35E, 1.1181
7	x	Уплотнительная прокладка	чистый графит (с прослойкой из хромоникелевой стали)
L Запасные части			

DN	15	20	25	32	40	50	65	80	100	125	150	200	250	300
----	----	----	----	----	----	----	----	----	-----	-----	-----	-----	-----	-----

Монтажная длина ETE базовой серии 1 согласно DIN EN 12982															
L	(мм)	130	150	160	180	200	230	290	310	350	400	480	600	730	По запросу

Габаритные размеры															
H2	(мм)	75	75	90	90	110	110	135	160	200	245	300	390	470	По запросу
Значение Kvs	(м³/ч)	6,7	8,5	14,9	18,8	33	50,9	78,5	124	181	302	450	791	1230	
Значение Zeta	--	1,8	3,5	2,8	4,7	3,8	3,9	4,6	4,3	4,9	4,3	4	4,1	4,1	

Значения коэффициентов Zeta определены с допуском на расчетное значение Kv по нормам VDI/VDE 2173

Масса															
35.063	(кг)	2,3	2,4	3,1	3,4	4,5	5,7	9,8	13,3	20	25,5	43,8	140	162	По запросу

Соблюдайте требования, содержащиеся в нормативной и технической документации!
 Инструкции по эксплуатации можно скачать на официальном сайте www.ari-armaturen.com.
 На точность изготовления действует допуск по TRB 801 № 45.
 Инженер-конструктор установки отвечает за правильность выбора запорно-регулирующей арматуры.
 Средостойкость и функциональная пригодность требует проверки или консультации производителя.

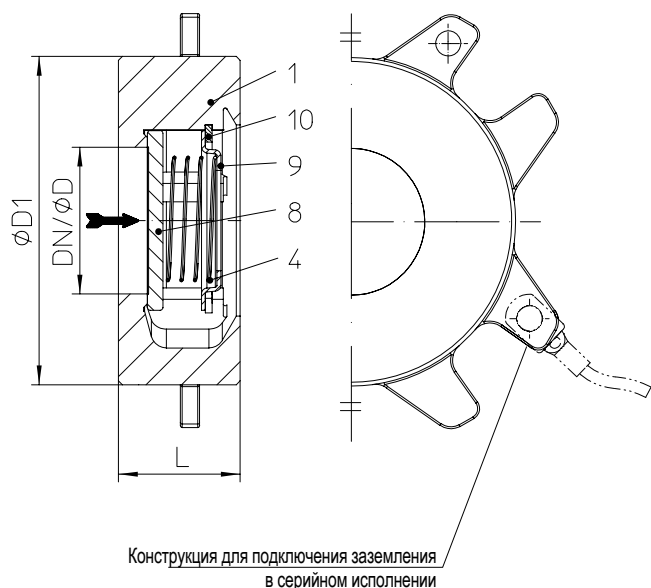
Межфланцевый обратный клапан с зажимным присоединением (Нержавеющая сталь)

Фигура	Номинальное давление	Материал	Номинальный диаметр
55.001	PN40	1.4408	DN15-100
	DN125-350 по запросу.		

Давление срабатывания 0,02 бар(изб.)
Не допускается выбор рабочей точки клапана в нестабильном диапазоне!
Уплотнение диска затвора

стандарт:

- Металлическое уплотнение класс утечки BN2/BO3 согласно DIN 3230-3 (соответствует классу утечки D согл. DIN EN 12266-1)

опционально:

- EPDM эластичное уплотнение ЭПДМ (этилен-пропилен-диен-мономер) (макс. 120°C) класс утечки A согласно DIN EN 12266-1
- NBR эластичное уплотнение БНК (Бутадиен-нитрильный каучук) (макс. 80°C) класс утечки A согласно DIN EN 12266-1
- FPM (Viton) эластичное уплотнение СКФ (синтетический каучук фторированный) (макс. 150°C) класс утечки A согласно DIN EN 12266-1 (непригоден для использования с горячей водой)

Перечень деталей

Поз.	Зпч.	Обозначение	Фиг. 55.001
1		Корпус	GX5CrNiMo19-11-2, 1.4408
4		Пружина сжатия	X10CrNi18-8, 1.4310
8	x	Диск затвора	X6CrNiMoTi17-12-2, 1.4571
9		Тарелка пружины	X6CrNiMoTi17-12-2, 1.4571
10		Стопорное кольцо	X39CrMo17-1+QT, 1.4122+QT
L Запасные части			

DN	15	20	25	32	40	50	65	80	100
----	----	----	----	----	----	----	----	----	-----

Монтажная длина FTF базовой серии 1 согласно DIN EN 558

L	(мм)	16	19	22	28	31,5	40	46	50	60
---	------	----	----	----	----	------	----	----	----	----

Габаритные размеры

	(мм)	13	19	25	31	38	50	63	76	100
ØD (согласно DIN EN 14341)	(мм)	13	19	25	31	38	50	63	76	100
ØD1	(мм)	45	55	65	75	85	98	118	134	154
Значение Kvs	(м³/ч)	4,4	7,1	12	19,5	25	46	69	87	122
Значение Zeta	--	4,18	5	4,33	4,4	6,54	4,72	6	8,64	10,73

Значения коэффициентов Zeta определены с допуском на расчетное значение Kv по нормам VDI/VDE 2173

Масса	(кг)	0,14	0,32	0,42	0,67	0,92	1,32	1,9	2,5	3,7
55.001	(кг)	0,14	0,32	0,42	0,67	0,92	1,32	1,9	2,5	3,7

Соблюдайте требования, содержащиеся в нормативной и технической документации!

 Инструкции по эксплуатации можно скачать на официальном сайте www.ari-armaturen.com.

На точность изготовления действует допуск по TRB 801 № 45.

Инженер-конструктор установки отвечает за правильность выбора запорно-регулирующей арматуры.

Средостойкость и функциональная пригодность требует проверки или консультации производителя.

DN	15	20	25	32	40	50	65	80	100	125	150	200	250	300	350	400	500		
Стандартные размеры фланцев																			
Фланец стандарта DIN EN 1092-1/-2 (Отверстия фланцев/допуски толщины согласно DIN 2533/2544/2545)																			
PN6	ØD	(мм)	80	90	100	120	130	140	160	190	210	240	265	320	--	--	--	--	
	ØK	(мм)	55	65	75	90	100	110	130	150	170	200	225	280	--	--	--	--	
	n x Ød	(мм)	4x11	4x11	4x11	4x14	4x14	4x14	4x14	4x18	4x18	8x18	8x18	8x18	--	--	--	--	
PN16	ØD	(мм)	95	105	115	140	150	165	185	200	220	250	285	340	405	460	520	580	715
	ØK	(мм)	65	75	85	100	110	125	145	160	180	210	240	295	355	410	470	525	650
	n x Ød	(мм)	4x14	4x14	4x14	4x18	4x18	4x18	4x18 ¹⁾	8x18	8x18	8x18	8x22	12x22	12x26	12x26	16x26	16x30	20x33
PN25	ØD	(мм)	95	105	115	140	150	165	185	200	235	270	300	360	425	485	555	620	730
	ØK	(мм)	65	75	85	100	110	125	145	160	190	220	250	310	370	430	490	550	660
	n x Ød	(мм)	4x14	4x14	4x14	4x18	4x18	4x18	8x18	8x18	8x22	8x26	8x26	12x26	12x30	16x30	16x33	16x36	20x36
PN40	ØD	(мм)	95	105	115	140	150	165	185	200	235	270	300	375	450	515	580	660	755
	ØK	(мм)	65	75	85	100	110	125	145	160	190	220	250	320	385	450	510	585	670
	n x Ød	(мм)	4x14	4x14	4x14	4x18	4x18	4x18	8x18	8x18	8x22	8x26	8x26	12x30	12x33	16x33	16x36	16x39	20x42

¹⁾ Возможно так же исполнение с 8 отверстиями согл. DIN EN 1092-1/-2.

Допустимые значения давление/температура Промежуточные значения макс. допустимого рабочего давления можно определить путем линейной интерполяции между последовательно низшим и высшим значением температуры данной таблицы.

согласно DIN EN 1092-2			-60°C до <-10°C ¹⁾	-10°C до 120°C	150°C	200°C	250°C	300°C	350°C	400°C	450°C
EN-JL1040	6	(бар)	--	6	5,4	4,8	4,2	3,6	--	--	--
EN-JL1040	16	(бар)	--	16	14,4	12,8	11,2	9,6	--	--	--
EN-JS1049	16	(бар)	По запросу	16	15,5	14,7	13,9	12,8	11,2	--	--
EN-JS1049	25	(бар)	По запросу	25	24,3	23	21,8	20	17,5	--	--

согласно заводской норме ARI			-60°C до <-10°C ¹⁾	-10°C до 120°C	150°C	200°C	250°C	300°C	350°C	400°C	450°C
1.0619+N	25	(бар)	18,7	25	23,9	22	20	17,2	16	14,8	8,2
1.0619+N	40	(бар)	30	40	38,1	35	32	28	25,7	23,8	13,1
1.0460	25	(бар)	18,7	25	23,9	22	20	17,2	16	14,8	10
1.0460	40	(бар)	30	40	38,1	35	32	28	25,7	23,8	16

согласно заводской норме ARI			-60°C до <-10°C ¹⁾	-10°C до 100°C	150°C	200°C	250°C	300°C	350°C	400°C	450°C
1.4408	16	(бар)	16	16	14,5	13,4	12,7	11,8	11,4	10,9	--
1.4408	25	(бар)	25	25	22,7	21	19,8	18,5	17,8	17,1	--
1.4408	40	(бар)	40	40	36,3	33,7	31,8	29,7	28,5	27,4	--

¹⁾ Болты и гайки из A4-70 (для температур ниже -10°C)

СНЕЧКО®-V: Варианты затвора

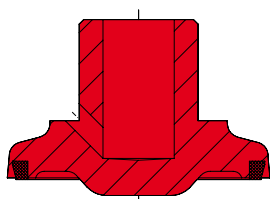

Затвор с эластичным уплотнением
ПТФЭ (политетрафторэтилен) с 25%-ым содержанием графита,
максимальная рабочая температура 200°C

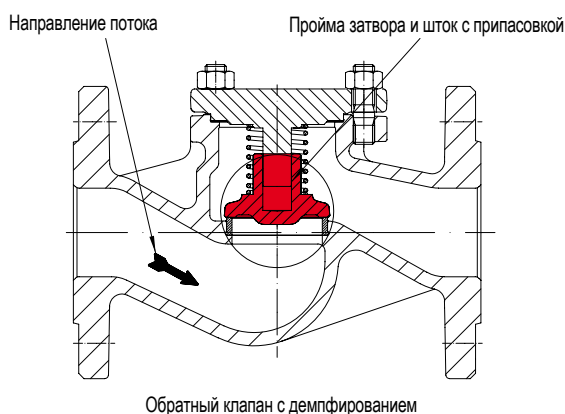

В особых случаях, например, при сильной турбулентности потока, следует использовать обратные клапаны с демпфированием:

- если обратные клапаны смонтированы непосредственно на центробежном насосе;
- после станций понижения давления;
- после трубных колен;
- в малогабаритных установках;
- в случае отсутствия компенсаторов;
- если насос не установлен на демпфирующем основании;
- при длине трубы, недостаточной для стабилизации потока;
- при отсутствии байпасной линии для пуска;
- в случае выбора излишне большого диаметра клапана.

Описание функций

Кольцевой зазор между штоком и внутренней стенкой затвора способствует плавному вытеснению среды из затвора.

L = Монтажная длина
 Разделка кромок по DIN EN 25817

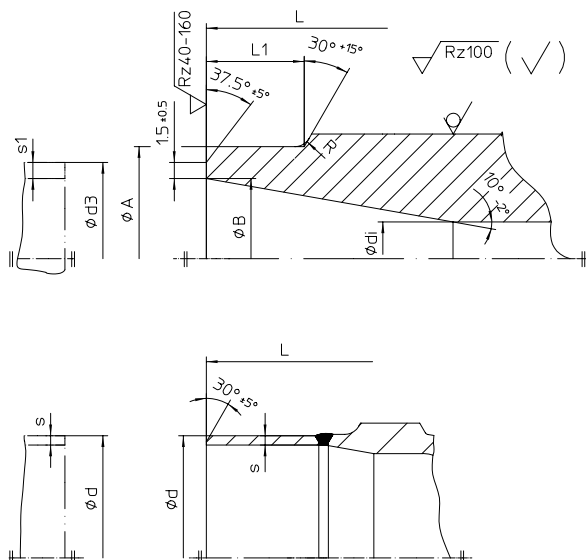

DN	15	20	25	32	40	50	65	80	100	125	150	200	250	300	350	400
----	----	----	----	----	----	----	----	----	-----	-----	-----	-----	-----	-----	-----	-----

Концы под приварку встык согласно DIN EN12627

L	(мм)	130	150	160	180	200	230	290	310	350	400	480	600	730	850	980	1100
ØA	(мм)	22	28	35	44	50	62	77	91	117	144	172	223	278	329	362	413
ØB	(мм)	17,3	22,3	28,5	37,2	43,1	53,9	68,9	80,9	104,3	130,7	157,1	204,9	257,	307,9	338,	384,4
Ødi	(мм)	15	20	25	32	40	50	65	80	100	125	150	200	250	300	330	375
R	(мм)	3	3	3	3	3	3	3	3	3	3	3	5	5	5	5	5
L1	(мм)	10	10	10	10	10	10	10	12	14	18	20	20	25	33	45	45
Ød3	(мм)	21,3	26,9	33,7	42,4	48,3	60,3	76,1	88,9	114,3	139,7	168,3	219,1	273	323,9	355,6	406,4
s1	(мм)	2	2,3	2,6	2,6	2,6	3,2	3,6	4	5	4,5	5,6	7,1	8	8	8,8	11

Монтажная длина согласно DIN EN 12982 ETE-1
Концы под приварку встык согласно DIN EN12627-4
Подготовка кромок под сварку согласно по DIN EN 29692 код 1.3.3

В клапанах ARI с присоединением сваркой встык применяются следующие материалы:
 GP240GH+N, 1.0619+N согласно DIN EN 10213-2,
 P250 GH, 1.0460 согласно DIN EN 10222-2.

DN	15	20	25	32	40	50	65	80	100	125	150	200	250	300	350	400
----	----	----	----	----	----	----	----	----	-----	-----	-----	-----	-----	-----	-----	-----

С приварными переходниками из стали P235GH (приварные переходники ≙ фланцы с приварной горловиной)

Ød	(мм)	--	--	--	--	--	--	76,1	88,9	114,3	139,7	168,3	219,1	--	--	--	--
Øs	(мм)	--	--	--	--	--	--	2,9	3,2	3,6	4	4,5	6,3	--	--	--	--

Материалом присоединительных переходников (DN 65-200) является P235GH по DIN EN 10216-2.

На основании имеющегося опыта рекомендуется использовать электросварку для соединения клапанов и сетчатых фильтров с трубами или между собой

В виде сварочных добавок рекомендуется использовать щелочно-известковые электроды с соответствующим составом.

Избегать газовой сварки.

В связи с различными комбинациями материалов и толщиной стенок арматуры и трубопровода газовая сварка в неоптимальных условиях значительно подвержена погрешности и дефектам, нежели электросварка (появление трещины, грубозернистой структуры)..

При заказе укажите

- Номер фигуры
- Номинальное давление
- Номинальный диаметр
- Специальное исполнение / вспомогательные устройства

Пример:

Фиг. 35.003; номинальное давление PN40; номинальный диаметр DN100; затвор с гибким уплотнением.