

**Пусковой осушительный автомат
PN16 / PN40**

- с фланцами (Серия 665....1)
- с резьбовыми муфтами (Серия 665....2)
- с муфтами под приварку (Серия 665....3)
- с концами под приварку (Серия 665....4)
- с резьбовым соединением под приварку (Серия 665....5)

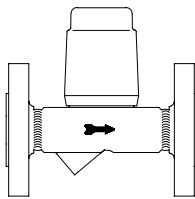

Серый литейный
чугун
Кованая сталь
Серия 665

стр. 2



Серия 665....1

**Ограничитель температуры слива
конденсата**

PN40

- с фланцами (Серия 645/647....1)
- с резьбовыми муфтами (Серия 645/647....2)
- с муфтами под приварку (Серия 645/647....3)
- с концами под приварку (Серия 645/647....4)

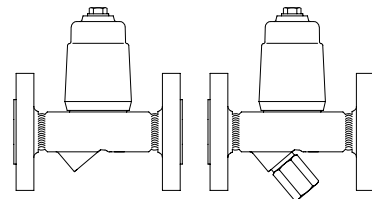

Кованая сталь
Серия 645/647
(Y)

стр. 4



Серия 647....1

**Ограничитель температуры обратного
потока**

PN40

- с фланцами (Серия 650....1)
- с резьбовыми муфтами (Серия 650....2)
- с муфтами под приварку (Серия 650....3)
- с концами под приварку (Серия 650....4)

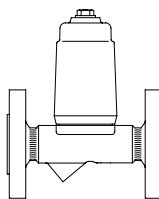

Кованая сталь
Серия 650

стр. 6



Серия 650....1

**Автомат для вентиляции / деаэрации
PN16 / PN25 / PN40**

- с фланцами (Серия 656....1)
- с резьбовыми муфтами (Серия 656....2)
- с муфтами под приварку (Серия 656....3)
- с концами под приварку (Серия 656....4)

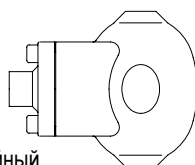

Серый литейный
чугун
Чугун с
шаровидным
графитом
Нержавеющая
сталь
Серия 656

стр. 10



Серия 656....1

**Продувочный клапан (прерыватель
вакуума)**

PN16 / PN40

- с резьбовыми муфтами (Серия 655....2)

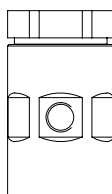

Нержавеющая
сталь
Серия 655

стр. 12

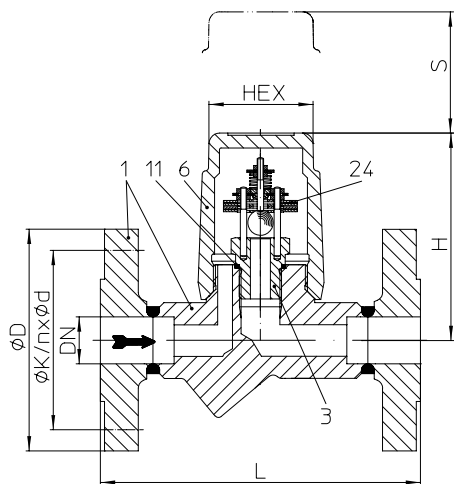

Серия 655....2

Пусковой осушительный автомат (серый литейный чугун, ковкая сталь)

Серия 665...1 с фланцами

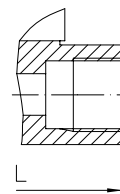
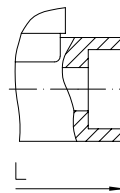
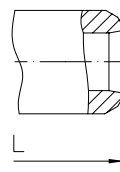
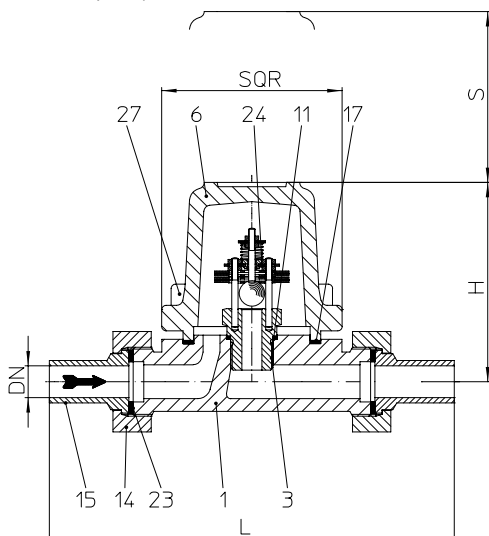
 Серия 665...2
с резьбовыми муфтами

 Серия 665...3
с муфтами под приварку

 Серия 665...4
с концами под приварку

Серия 665... с резьбовым соединением под приварку приварной насадкой (только PN16)

Фигура	Номинальное давление	Материал	Номинальный диаметр / NPS	Рабочее давление PS	Температура на входе TS	Доп. перепад давления ΔPMX
12.665	PN16	EN-JL1040	15 - 25 / 1/2" - 1"	12,8 бари	200 °C	1,5 бар (Давление закрытия, заводская настройка)
				9,6 бари	300 °C	
45.665	PN40	1.0460	15 - 25 / 1/2" - 1"	32 бари	250 °C	
				22 бари	385 °C	
				14,5 бари	450 °C	

1.4541 по запросу.

Исполнение ANSI см. технический паспорт CONA®Komponenten-ANSI

Типы присоединения

По запросу возможен любой другой тип присоединения..

- Фланец1 _____ согласно DIN EN 1092-2 (PN16) / DIN EN 1092-1 (PN40)
- Резьбовые муфты2 _резьба Rp согласно DIN EN 10226-1 или резьба NPT согласно ANSI B1.20.1
- Муфты под приварку3 согласно DIN EN 12760
- Концы под приварку4 подготовка швов под приварку согласно EN ISO 9692 цифра Nr. 1.3 и 1.5
(В зависимости от исполнения необходимо учитывать ограничения по температуре и давлению!)
- Резьбовое соединение под приварку5 согласно каталогу или пожеланиям клиента* Резьбовые муфты2 согласно DIN EN 10226-1 (Rp- и NPT-Gewinde)

Основные характеристики

- автоматический отвод конденсата при пуске и остановке системы
- нажимная пружина в регуляторе в безопасном состоянии системы удерживает клапан в открытом положении
- заводские настройки гарантируют закрытие пусковых дренажных автоматов при перепаде давления $\geq 1,5$ бар. Возможны и другие настройки между 0,5 и 2 бар.
- биметаллические элементы обеспечивают постоянное давление закрытия клапана
- монтаж в любом положении (в случае морозозащищенного исполнения свяжитесь с изготовителем)

Критерии выбора
Пример заказа

Давление закрытия	Материал	Для отвода конденсата при дренаже трубопроводов $\Delta p = 3$ бар, макс. расход 700 кг/ч, фланцевое присоединение, PN 16, DN25 => Пусковой осушительный автомат, серия 665, PN16, DN25, EN-JL1040, монтажная длина 160 мм, с фланцами
Номинальный диаметр / Номинальное давление	Место эксплуатации автомата	
Тип присоединения		

Типы присоединения	PN16			PN40								
	Фланец	Резьбовое соединение под приварку		Фланец			Резьбовые муфты Муфты под приварку			Концы под приварку		
DN	25	15	20	15	20	25	15	20	25	15	20	25
NPS	1"	1/2"	3/4"	1/2"	3/4"	1"	1/2"	3/4"	1"	1/2"	3/4"	1"

Монтажная длина согласно каталогу или по желанию заказчика													
L	(мм)	160	190	190	150	150	160	95	95	95	250	250	250

Габаритные размеры													
											стандартные размеры фланцев см. на стр. 14.		
H	(мм)	100	100	100	98	98	98	98	98	103	98	98	98
S	(мм)	70	70	70	70	70	70	70	70	70	70	70	70
HEX	(мм)	50	50	50	50	50	50	50	50	50	50	50	50
SQR	(мм)	85	85	85	85	85	85	85	85	85	85	85	85

Масса													
Серия 665 (прим.)	(кг)	4,5	2,6	2,3	5,4	2,6	2,3	2,2	2,3	2,4	2,9	2,8	2,6

Спецификация деталей				
Поз.	Зпч.	Обозначение	Фигура 12.665	Фигура 45.665
1		Корпус	EN-GJL-250, EN-JL1040	P250GH, 1.0460
6		Крышка	EN-GJL-250, EN-JL1040	--
6		Колпак	--	P250GH, 1.0460
11	x	Уплотнительное кольцо	CU	A4
14		Накидная гайка	11SMn30+C, 1.0715+C	--
15		Сварочный наконечник	C15, 1.0401	--
17	x	Уплотнительная прокладка	чистый графит (с прослойкой из хромоникелевой стали)	--
23	x	Уплотнительное кольцо	Novapress MULTI	--
24	x	Регулятор компл.	TB 102 / 85 (с прослойкой из хромоникелевой стали)	--
27		Цилиндрический винт	A2-70	--
L Запасные части				

Соблюдайте требования, содержащиеся в нормативной и технической документации!

В системах, отвечающих требованиям TRD 110, не допускается применение арматуры ARI из EN-JL1040.

Средостойкость и допустимость использования необходимо проверять и запрашивать у производителя (см. обзор продукции и таблицу средостойкости).

Инструкции по эксплуатации можно скачать на официальном сайте www.ari-armaturen.com.

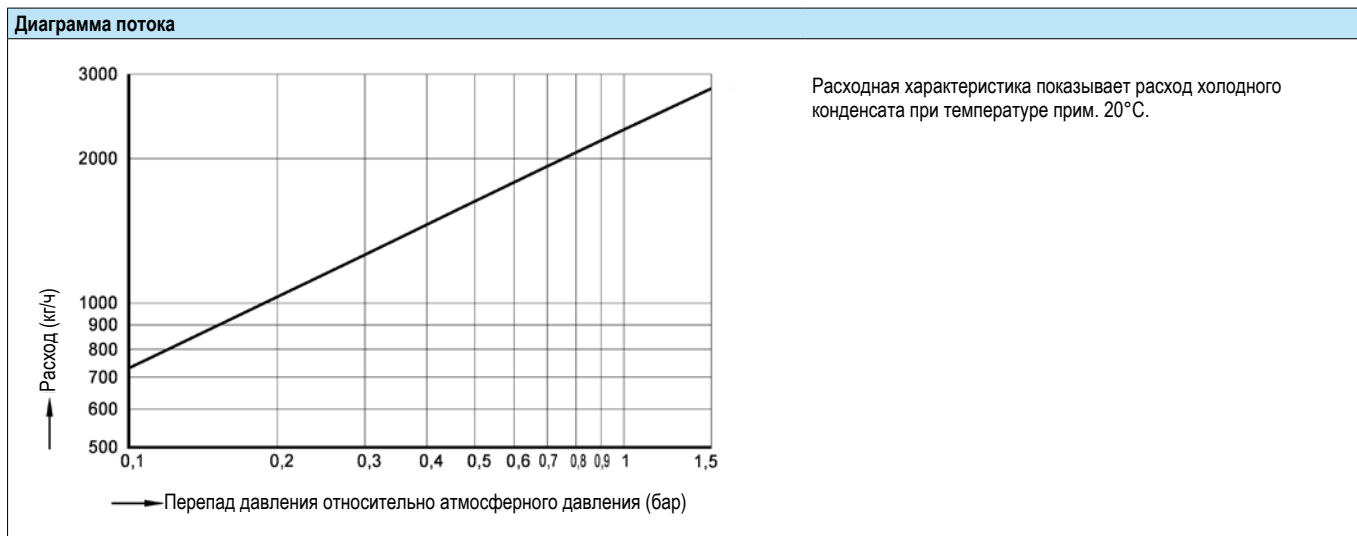

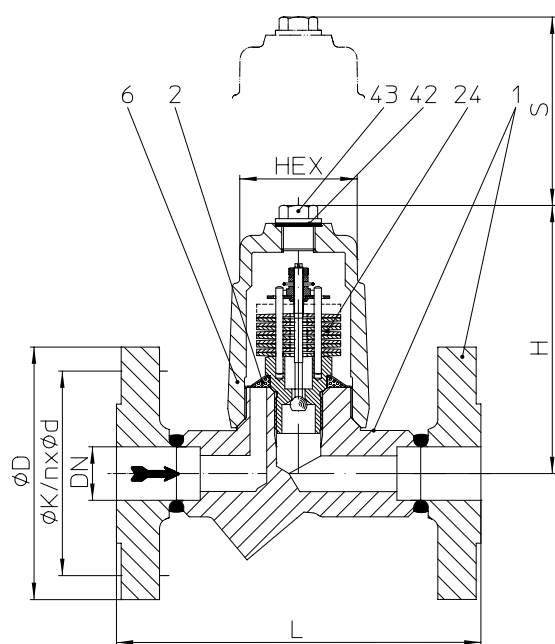
Ограничитель температуры слива конденсата (кованая сталь)

Серия 645...1 с фланцами

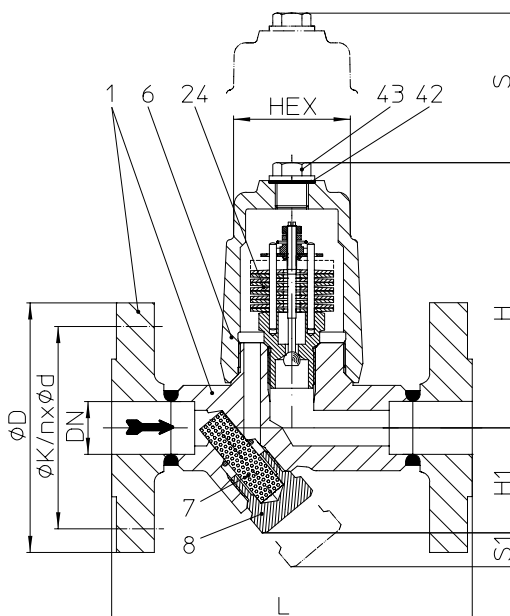

Серия 647... с фланцами

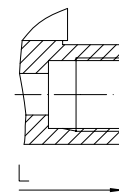
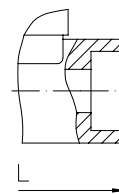
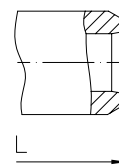
 Серия 645/647...2
с резьбовыми муфтами

 Серия 645/647...3
с муфтами под приварку

 Серия 645/647...4
с концами под приварку

Фигура	Номинальное давление	Материал	Номинальный диаметр / NPS	Рабочее давление PS	Температура на входе TS	Доп. перепад давления ΔPMX	Для регулятора
45.645 45.647 (Y)	PN40	1.0460	15 - 25 / 1/2" - 1"	32 бари	250 °C	32 бар	R32
				22 бари	385 °C		
				14,5 бари	450 °C		

Исполнение ANSI см. технический паспорт CONA®Komponenten-ANSI

Типы присоединения По запросу возможен любой другой тип присоединения..

- Фланец1 _____ согласно DIN EN 1092-1 (PN40)
- Резьбовые муфты2 _ резьба Rp согласно DIN EN 10226-1 или резьба NPT согласно ANSI B1.20.1
- Муфты под приварку3 согласно DIN EN 12760
- Концы под приварку4 подготовка швов под приварку согласно EN ISO 9692 цифра Nr. 1.3 и 1.5
(В зависимости от исполнения необходимо учитывать ограничения по температуре и давлению!)

Основные характеристики

- конденсатоотводчик для удаления конденсата без выпаривания с выбираемой или назначаемой температурой отвода (диапазон настройки от 60°C до 140°C)
- с устойчивым к коррозии и гидравлическому удару биметаллическим регулятором
- Автоматическая деаэрация при запуске установки и в рабочем режиме
- установка в любом положении, кроме колпаком вниз
- сухой затвор
- с внутренним сетчатым фильтром - серия 645 / с наружным ситом - серия 647 (Y)
- возможна бесступенчатая регулировка переохлаждения при соблюдении указаний „Инструкции по эксплуатации“
- возможна замена регулировочного органа без демонтажа корпуса из трубопровода
- для систем с теплой и горячей водой

Опция (Изображение см. стр. 5)

- в комплекте с продувочным клапаном (Поз. 46)
- с вставным термометром (Поз. 47 и 48) (только с внутренним сетчатым фильтром)

Критерии выбора	Пример заказа
<ul style="list-style-type: none"> • Давление на входе • Противодавление • Поступающий объем конденсата • Номинальный диаметр / Номинальное давление 	<ul style="list-style-type: none"> • Тип присоединения • Материал • Опция <p>для отвода конденсата при дренаже трубопроводов, рабочее давление P1 = 4 бар (и), макс. расход 50 кг/ч, температура открытия 80°C, фланцевое присоединение, PN40, DN25 => Ограничитель температуры слива конденсата, серия 647, PN40, DN25, 1.0460, монтажная длина 160 мм, с фланцами, с термометром.</p>

Габаритные размеры и Масса	Типы присоединения								
	Фланец			Резьбовые муфты Муфты под приварку			Концы под приварку		
DN	15	20	25	15	20	25	15	20	25
NPS	1/2"	3/4"	1"	1/2"	3/4"	1"	1/2"	3/4"	1"

Монтажная длина согласно каталогу или по желанию заказчика										
L	(мм)	150	150	160	95	95	95	250	250	250

Габаритные размеры		стандартные размеры фланцев см. на стр. 14.								
H	(мм)	112	112	112	112	112	121	112	112	112
H1	(мм)	65	65	65	65	65	58	65	65	65
S	(мм)	80	80	80	80	80	80	80	80	80
S1	(мм)	30	30	30	30	30	30	30	30	30
HEX	(мм)	50	50	50	50	50	50	50	50	50

Масса										
Серия 645/647 (прим.)	(кг)	3,6	4,3	5,6	2	2,4	2,4	2,2	2	2

Спецификация деталей				
Поз.	Зпч.	Обозначение	Фигура 45.645	Фигура 45.647
1		Корпус	P250 GH, 1.0460	
2	x	Фильтр	X5CrNi18-10, 1.4301	--
6		Колпак	P250 GH, 1.0460	
7	x	Фильтр	--	X5CrNi18-10, 1.4301
8	x	Заглушка фильтра	--	X6CrNiTi18-10, 1.4541
24	x	Регулятор compl.	ТВ 102 / 85 (с прослойкой из хромоникелевой стали)	
42	x	Уплотнительное кольцо	A4	
43	x	Запорный винт	C35E, 1.1181	
46	x	Продувочный клапан в сборе compl.	X6CrNiTi18-10, 1.4541	
47	x	Крепление термометра	X6CrNiTi18-10, 1.4541	
48	x	Термометр	X8CrNiS18-9, 1.4305	
L Запасные части				

Соблюдайте требования, содержащиеся в нормативной и технической документации!

Средостойкость и допустимость использования необходимо проверять и запрашивать у производителя (см. обзор продукции и таблицу средостойкости).

Инструкции по эксплуатации можно скачать на официальном сайте www.ari-armaturen.com.

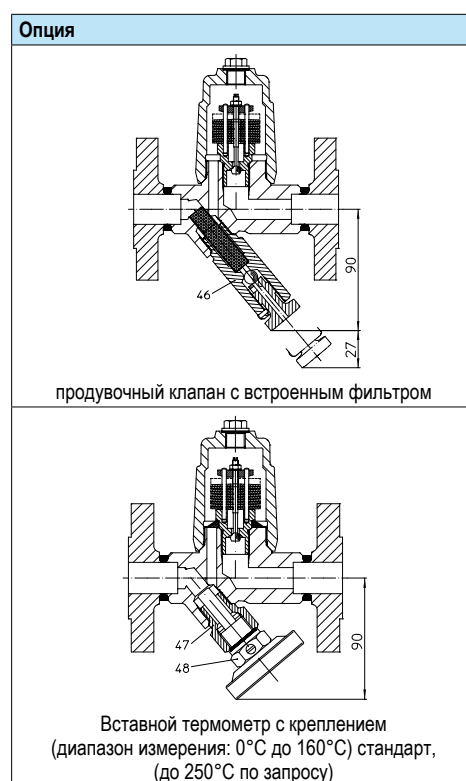
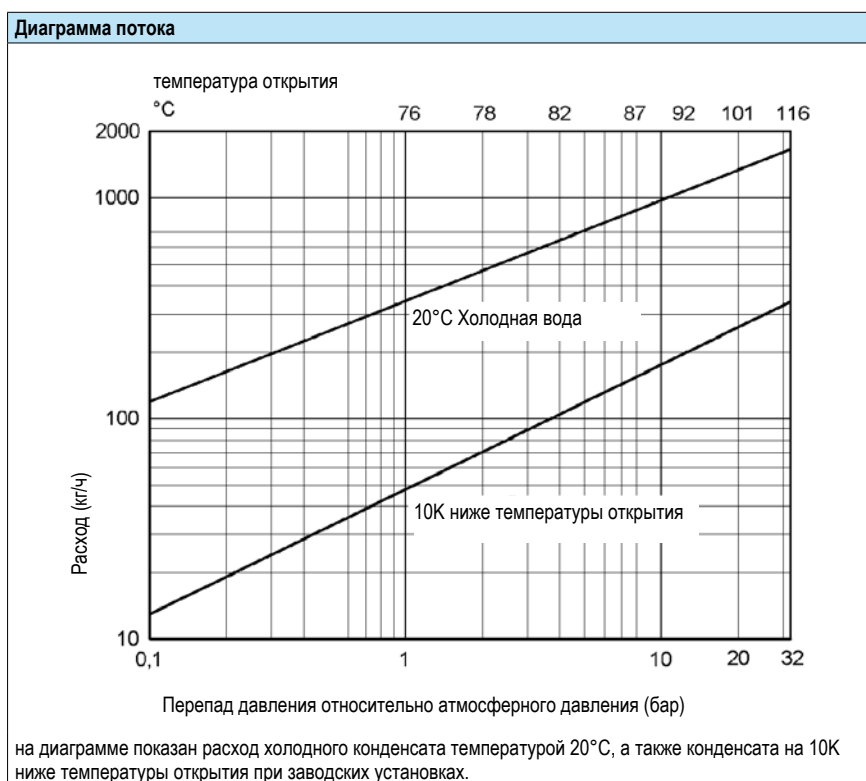

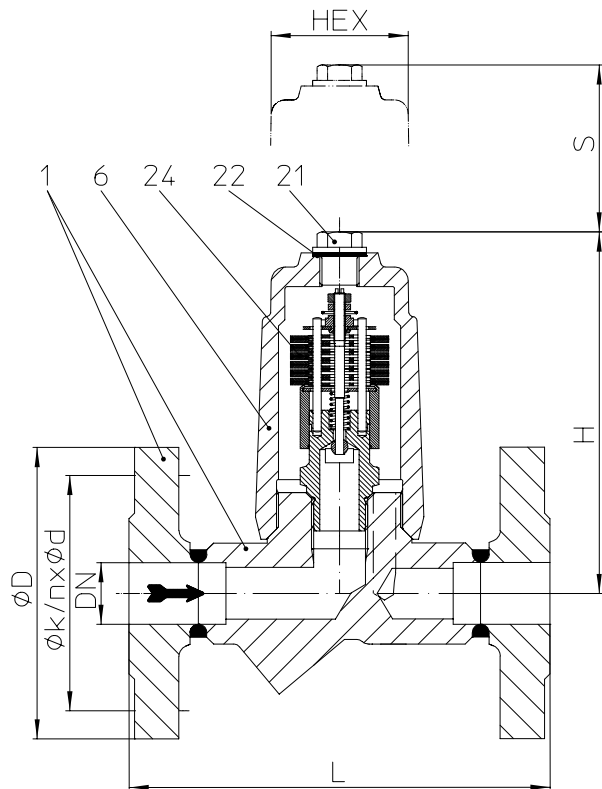
Ограничитель температуры обратного потока (кованая сталь)

Серия 650....1 с фланцами

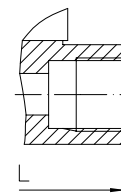
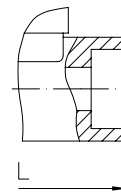
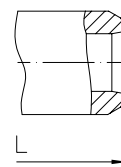
 Серия 650....2
с резьбовыми муфтами

 Серия 650....3
с муфтами под приварку

 Серия 650....4
с концами под приварку

Фигура	Номинальное давление	Материал	Номинальный диаметр / NPS	Рабочее давление PS	Температура на входе TS	Доп. перепад давления ΔPMX	Для регулятора
45.650	PN40	1.0460	15 - 25 / 1/2" - 1"	22 бари	180 °C	6 бар	R22

Исполнение ANSI см. технический паспорт CONA®Komponenten-ANSI

Типы присоединения

По запросу возможен любой другой тип присоединения..

- Фланец1 _____ согласно DIN EN 1092-1 (PN40)
- Резьбовые муфты2 _резьба Rp согласно DIN EN 10226-1 или резьба NPT согласно ANSI B1.20.1
- Муфты под приварку3 согласно DIN EN 12760
- Концы под приварку4 подготовка швов под приварку согласно EN ISO 9692 цифра Nr. 1.3 и 1.5
(В зависимости от исполнения необходимо учитывать ограничения по температуре и давлению!)

Основные характеристики

- Ограничитель температуры обратного потока для регулировки в отопительных сетях с горячей водой или другими подходящими средами. Благодаря принципу действия, зависящему от температуры и давления, оборудование обеспечивает снабжение источника потребления горячей и теплой водой строго по потребностям. Исключается чрезмерная температура возврата теплоносителя.
- с устойчивым к коррозии и гидравлическому удару биметаллическим регулятором
- регулятор оснащен ограничителем хода при 130°C, что обеспечивает стабильную работу даже при неправильной настройке
- диапазон возможных температур закрытия: от 60° до 130°C
- возможна замена регулировочного органа без демонтажа корпуса из трубопровода
- оптимизированная конструкция оборудования для быстрого монтажа
- отсутствие уплотнений дает дополнительные преимущества в обслуживании
- монтаж: предпочтительно горизонтальное положение крышки; наклонное положение защитного колпака также возможно

Опция

(Изображение см. стр. 7)

- с вставным термометром (Поз. 47 и 48)
- с наружным устройством регулировки (поз. 44) и расширенным диапазоном настройки, с заводской настройкой 180°C

Критерии выбора

- | | |
|--------------------------------------|--|
| • Давление закрытия | • Температура закрытия |
| • Рабочее давление | • Номинальный диаметр / Номинальное давление |
| • Противодавление / Перепад давления | • Тип присоединения |
| • Объем расхода | • Материал |
| • Температура на входе | |

Пример заказа

Для ограничения температуры обратного потока в системе попутного отопления. Давление на входе 4 бар (изб.), температура закрытия 90°C, фланцевое присоединение, PN40, DN15, 1.0460, монтажная длина 150 мм.

=>Ограничитель температуры обратного потока, серия 650, PN40, DN15, 1.0460, монтажная длина 150мм, T=90°C, фланцевое присоединение

Типы присоединения	Фланец			Резьбовые муфты Муфты под приварку			Концы под приварку		
	DN	15	20	25	15	20	25	15	20
NPS	1/2"	3/4"	1"	1/2"	3/4"	1"	1/2"	3/4"	1"

Монтажная длина согласно каталогу или по желанию заказчика										
L	(мм)	150	150	160	95	95	95	250	250	250

Габаритные размеры										
стандартные размеры фланцев см. на стр. 14 / большие номинальные диаметры см. стр. 8.										
H	(мм)	130	130	130	130	130	135	130	130	130
H1	(мм)	152	152	152	152	152	152	152	152	152
S	(мм)	90	90	90	90	90	90	90	90	90
HEX	(мм)	50	50	50	50	50	50	50	50	50

Масса										
Серия 650 (прим.)	(кг)	3,4	4	4,4	2,1	2	2,5	2,6	2,7	2,8

Спецификация деталей			
Поз.	Зпч.	Обозначение	Фигура 45.650
1		Корпус	P250 GH, 1.0460
6		Колпак	P250 GH, 1.0460
21	x	Запорный винт	C35E, 1.1181
22	x	Уплотнительное кольцо	A4
24	x	Регулятор компл.	TB 102 / 85 (с прослойкой из хромоникелевой стали)
44		Цилиндрический винт HSE (устройство ручного позиционирования)	X8CrNiS18-9, 1.4305
47	x	Крепление термометра	X6CrNiTi18-10, 1.4541
48	x	Термометр	X6CrMoTi17-12-2, 1.4571
L Запасные части			

Соблюдайте требования, содержащиеся в нормативной и технической документации!

Средостойкость и допустимость использования необходимо проверять и запрашивать у производителя (см. обзор продукции и таблицу средостойкости).

Инструкции по эксплуатации можно скачать на официальном сайте www.ari-armaturen.com.

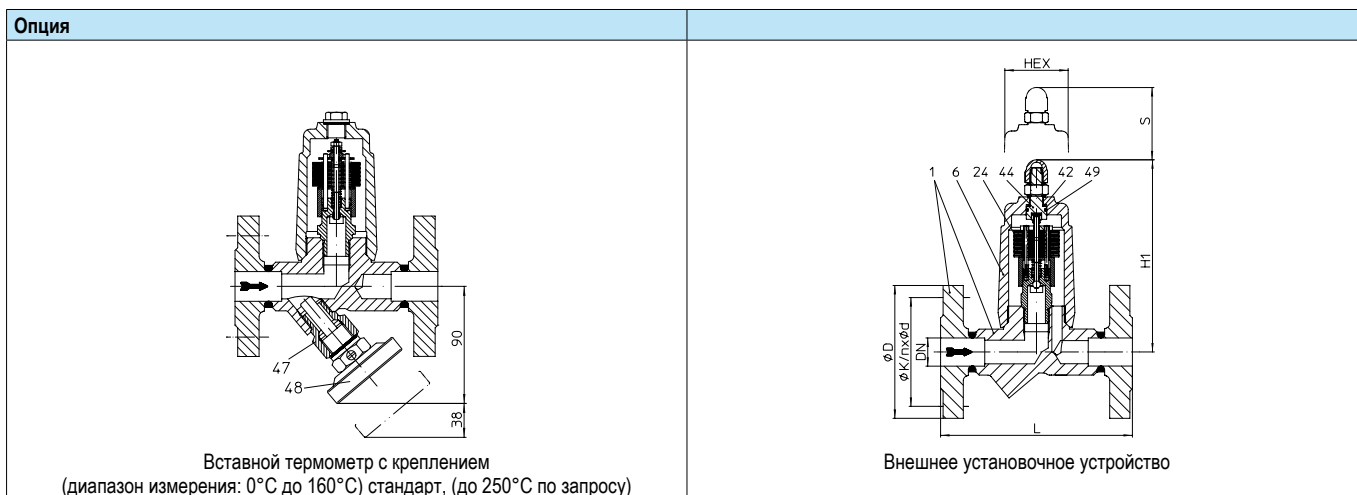
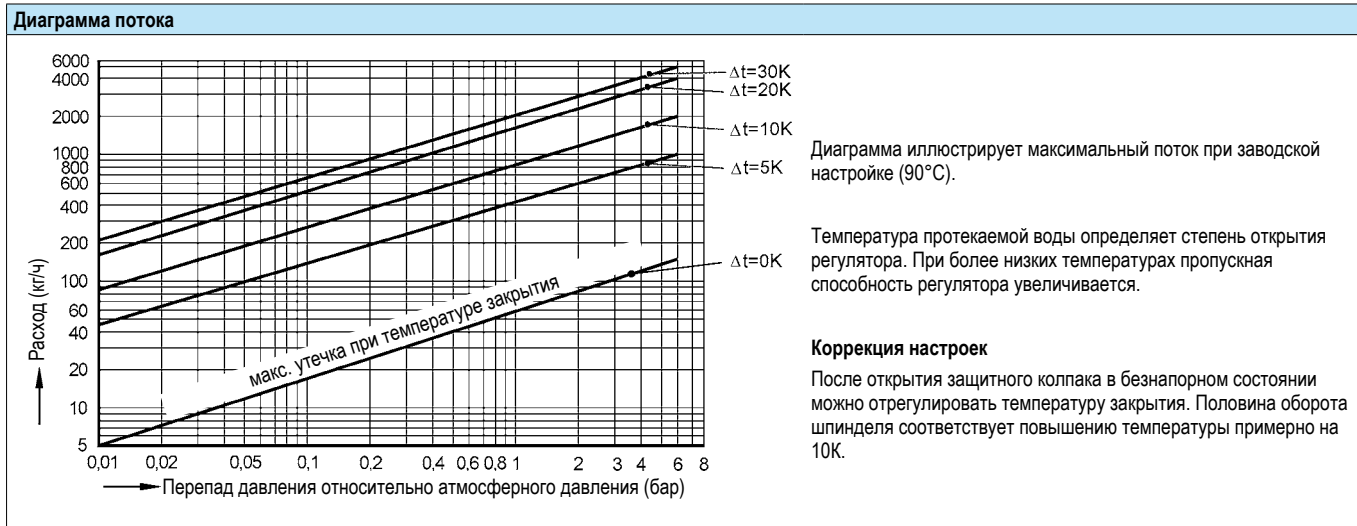

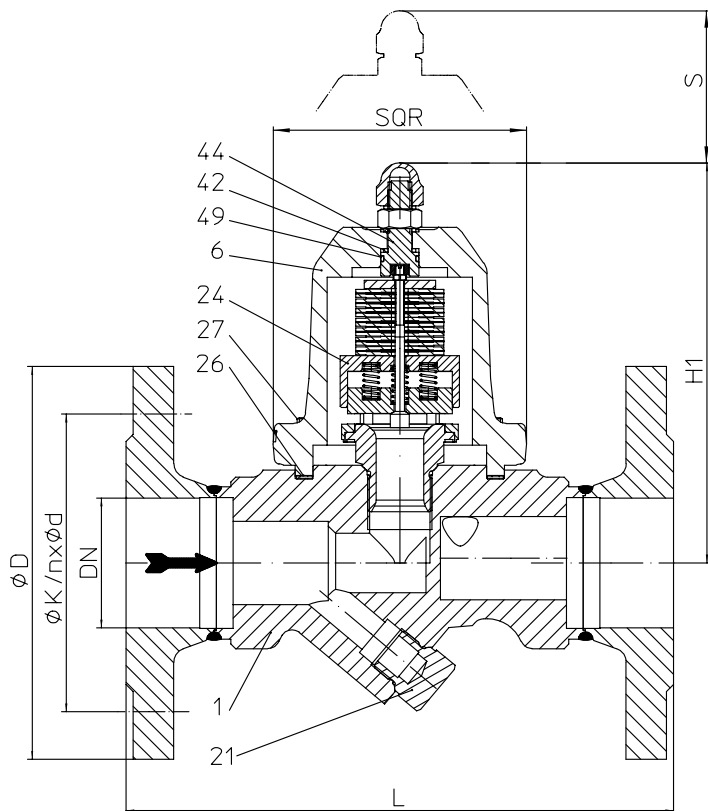
Ограничитель температуры обратного потока (кованая сталь)

Серия 650....1 с фланцами

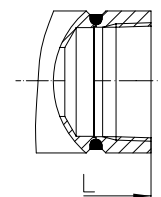
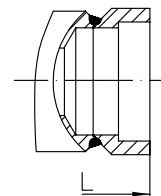
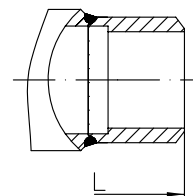
 Серия 650....2
с резьбовыми муфтами

 Серия 650....3
с муфтами под приварку

 Серия 650....4
с концами под приварку

Фигура	Номинальное давление	Материал	Номинальный диаметр / NPS	Рабочее давление PS	Температура на входе TS	Доп. перепад давления ΔPMX
45.650	PN40	1.0460	40 - 50 / 1 1/2" - 2"	22 бари	180 °C	6 бар

Исполнение ANSI см. технический паспорт CONA®Komponenten-ANSI

Типы присоединения

По запросу возможен любой другой тип присоединения..

- Фланец1 _____ согласно DIN EN 1092-1 (PN40)
- Резьбовые муфты2 _ резьба Rp согласно DIN EN 10226-1 или резьба NPT согласно ANSI B1.20.1
- Муфты под приварку3 согласно DIN EN 12760
- Концы под приварку4 подготовка швов под приварку согласно EN ISO 9692 цифра Nr. 1.3 и 1.5
(В зависимости от исполнения необходимо учитывать ограничения по температуре и давлению!)

Основные характеристики

- Ограничитель температуры обратного потока для регулировки в отопительных сетях с горячей водой или другими подходящими средами. Благодаря принципу действия, зависящему от температуры и давления, оборудование обеспечивает снабжение источника потребления горячей и теплой водой строго по потребностям. Исключается чрезмерная температура возврата теплоносителя.
- с устойчивым к коррозии и гидравлическому удару биметаллическим регулятором
- диапазон возможных температур закрытия до 180°C
- с внешним регулировочным устройством (поз.44) и расширенным диапазоном настройки
- заводская установка 90°C
- возможна замена регулировочного органа без демонтажа корпуса из трубопровода

Опция (Изображение см. стр. 9)

- с вставным термометром (Поз. 47 и 48)

Критерии выбора

- Давление закрытия
- Рабочее давление
- Противодавление/перепад давления
- Объем расхода
- Температура на входе
- Температура закрытия
- Номинальный диаметр / Номинальное давление
- Тип присоединения
- Материал

Пример заказа

Для ограничения температуры обратного потока в системе попутного отопления. Давление на входе 4 бар (изб.), температура закрытия 90°C, фланцевое присоединение, PN40, DN40, 1.0460, монтажная длина 230 мм.

=> Ограничитель температуры обратного потока, серия 650, PN40, DN40, 1.0460, монтажная длина 230мм, T=90°C, фланцевое присоединение

Типы присоединения	Фланец		Резьбовые муфты Муфты под приварку		Концы под приварку	
	40	50	40	50	40	50
DN	40	50	40	50	40	50
NPS	1 1/2"	2"	1 1/2"	2"	1 1/2"	2"

монтажная длина согласно каталогу или по желанию заказчика							
L	(мм)	230	230	130 / 160 ¹⁾	210	250	250

Габаритные размеры		стандартные размеры фланцев см. на стр. 14 / меньшие номинальные диаметры см. стр. 6.					
H1	(мм)	168	168	168	168	168	168
S	(мм)	100	100	100	100	100	100
SQR	(мм)	110	110	110	110	110	110

Масса							
Серия 650 (прим.)	(кг)	11,3	12,1	8	8	8,9	9,8

Спецификация деталей			
Поз.	Зпч.	Обозначение	Фигура 45.650
1		Корпус	P250 GH, 1.0460
6		Крышка	P250 GH, 1.0460
21		Запорный винт	X6CrNiTi18-10, 1.4541
24	x	Регулятор компл.	TB 102 / 85 (с прослойкой из хромоникелевой стали)
26	x	Уплотнительная прокладка	Графит
27		Цилиндрический винт	21CrMoV 5-7, 1.7709
42	x	Уплотнительное кольцо	Cu
44		Цилиндрический винт HSE (устройство ручного позиционирования)	X8CrNiS18-9, 1.4305
47	x	Крепление термометра	X6CrNiTi18-10, 1.4541
48	x	Термометр	X6CrMoTi17-12-2, 1.4571
49	x	Уплотнительное кольцо	FPM 80
L Запасные части			

Соблюдайте требования, содержащиеся в нормативной и технической документации!

Средостойкость и допустимость использования необходимо проверять и запрашивать у производителя (см. обзор продукции и таблицу средостойкости).

Инструкции по эксплуатации можно скачать на официальном сайте www.ari-armaturen.com.

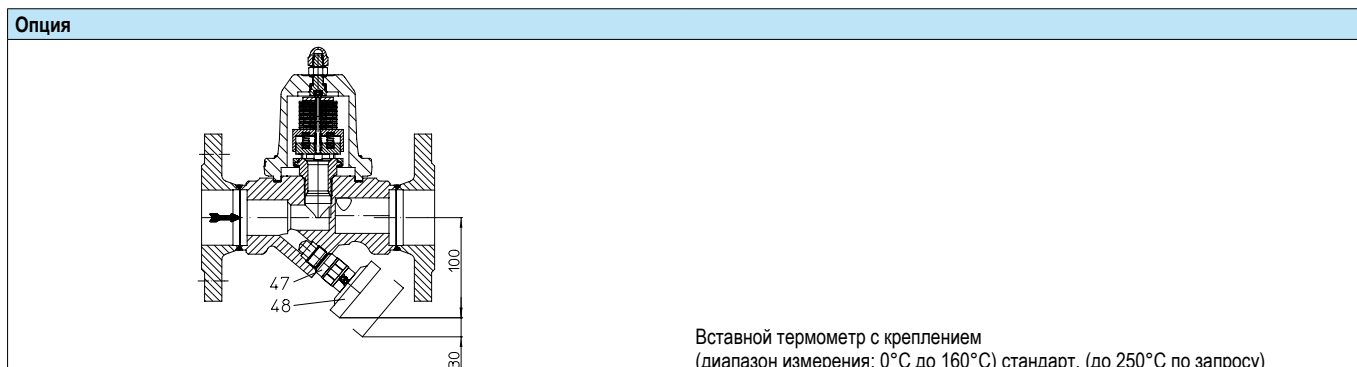
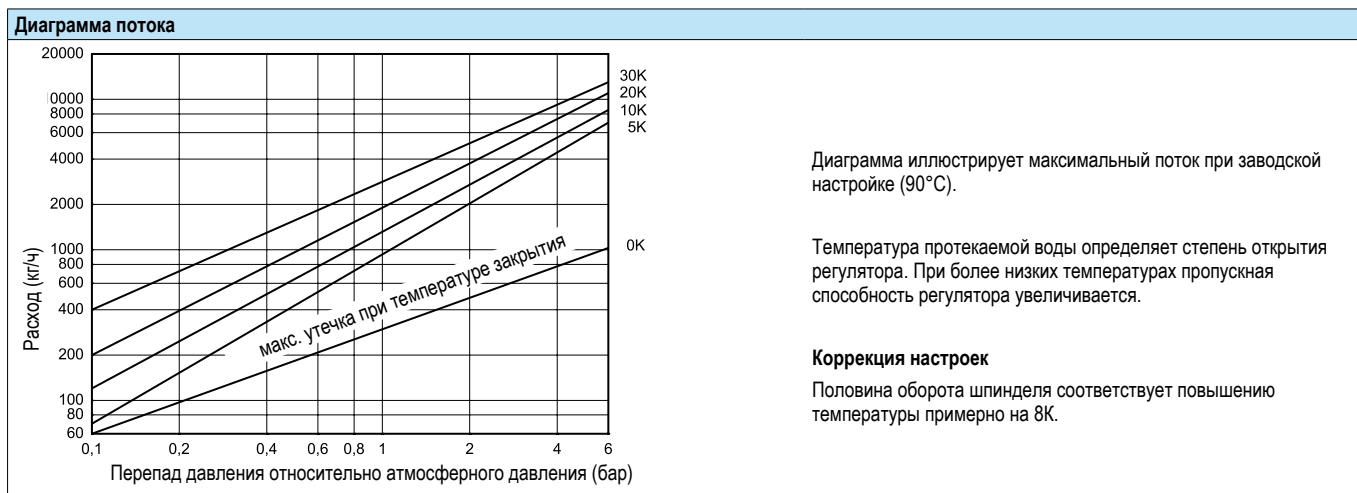

Автомат для вентиляции / деаэрации (чугун с шаровидным графитом, литая сталь, нержавеющая сталь)

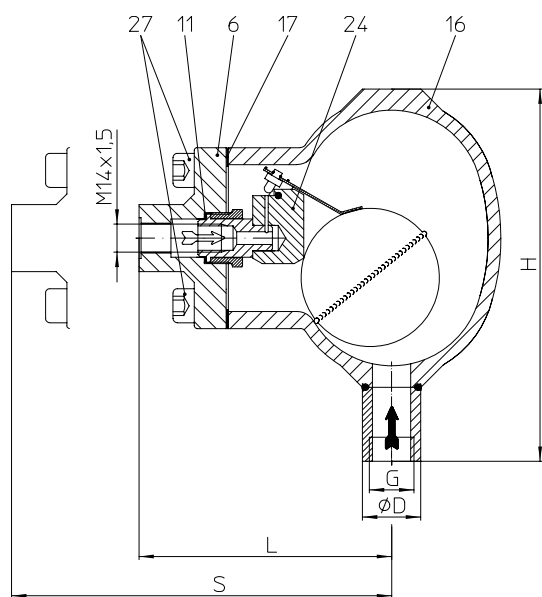

Серия 656...2 (PN16) с резьбовыми муфтами

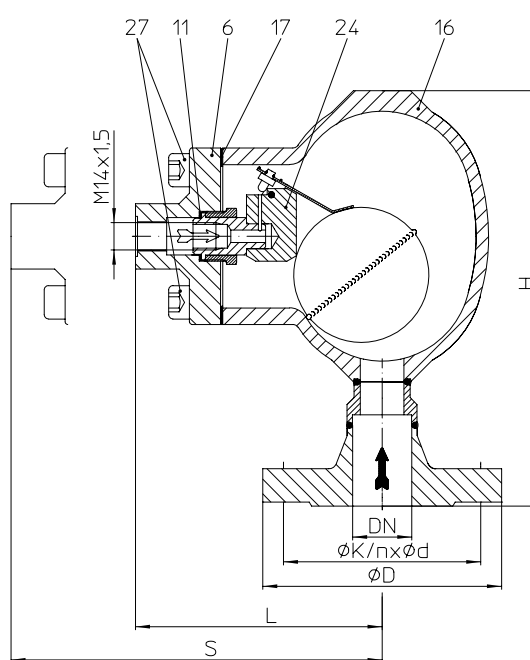

Серия 656...1 с фланцем (кроме материала EN-JS1049)

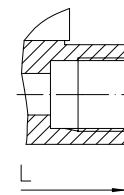

Серия 656...2 с резьбовыми муфтами

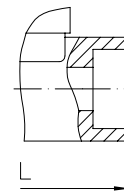

Серия 656...3 с муфтами под приварку

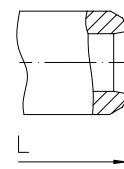

Серия 656...4 с концами под приварку

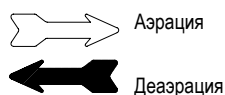

Фигура	Номинальное давление	Материал	Номинальный диаметр / NPS	Рабочее давление PS	Температура на входе TS	Доп. перепад давления ΔPMX	Для регулятора
22.656	PN16	EN-JS1049	15 - 25 / 1/2" - 1"	14 бари	300 °C	14 бар	R14
34.656	PN25	1.0619+N	15 - 25 / 1/2" - 1"	21 бари	225 °C	21 бар	R21
35.656	PN40	1.0619+N	15 - 25 / 1/2" - 1"	21 бари	400 °C	21 бар	R21
54.656	PN25	1.4308	15 - 25 / 1/2" - 1"	21 бари	300 °C	21 бар	R21
55.656	PN40	1.4308	15 - 25 / 1/2" - 1"	21 бари	300 °C	21 бар	R21

Исполнение ANSI см. технический паспорт CONA®Komponenten-ANSI

Типы присоединения: По запросу возможен любой другой тип присоединения..

Вход:	<ul style="list-style-type: none"> Фланец1 _____ согласно DIN EN 1092-1 (PN25/40) Резьбовые муфты2 _ резьба Rp согласно DIN EN 10226-1 или резьба NPT согласно ANSI B1.20.1 Муфты под приварку3 согласно DIN EN 12760 Концы под приварку4 подготовка швов под приварку согласно EN ISO 9692 цифра №. 1.3 и 1.5 (В зависимости от исполнения необходимо учитывать ограничения по температуре и давлению!)
Выход:	<ul style="list-style-type: none"> M14 x 1,5 DIN 13

Основные характеристики

- Автоматическое устройство вентиляции и деаэрации для трубопроводов с жидкостью
- Кожух с прифланцеванной крышкой
- возможна замена регулировочного органа без демонтажа корпуса из трубопровода
- Монтаж: в самой высокой точке системы трубопроводов; подача среды всегда снизу

Опция (Изображение см. стр. 11)

- Капельная линия (Поз. 54) с резьбовым соединением M14x1,5 для труб диаметром 8 мм (Поз. 53)

Критерии выбора	Пример заказа
<ul style="list-style-type: none"> Рабочее давление Противодавление/перепад давления Рабочая температура Объем расхода 	Устройство вентиляции и деаэрации для трубопроводов с жидкостью, PS = 21 бари, TS = 400°C, с фланцами, PN25, DN25, колпак литая сталь / крышка ковчаная сталь => Автомат для вентиляции / деаэрации, серия 656, PN25, DN25, 1.0460/1.0619, монтажная длина 119 мм, R21, фланцевое присоединение

Типы присоединения	Фланец ¹⁾			Резьбовые муфты ²⁾ Муфты под приварку ¹⁾			Концы под приварку ¹⁾			
	DN	15	20	25	15	20	25	15	20	25
NPS	1/2"	3/4"	1"	1/2"	3/4"	1"	1/2"	3/4"	1"	

¹⁾ nicht in EN-JS1049

²⁾ Резьбовые муфты: L = 140

монтажная длина согласно каталогу или по желанию заказчика										
L	(мм)	119	119	119	119	119	119	119	119	119

Габаритные размеры		стандартные размеры фланцев см. на стр. 14.								
H	(мм)	196	197	200	140 ²⁾ / 175	175	186	175	175	186
S	(мм)	238	238	238	238	238	238	238	238	238

Масса										
Серия 656 (прим.)	(кг)	4,8	5,3	5,6	4,3	4,4	4,4	4,3	4,4	4,4

Спецификация деталей							
Поз.	Зпч.	Обозначение	Фигура 22.656	Фигура 34.656	Фигура 35.656	Фигура 54.656	Фигура 55.656
6		Крышка	P250GH, 1.0460			X6CrNiTi18-10, 1.4541	
11	x	Уплотнительное кольцо	A4			A4	
16		Колпак	EN-JS1049, EN-GJS-400-18U-LT	GP240GH+N, 1.0619+N		GX5CrNi19-10, 1.4308	
17	x	Уплотнительная прокладка	чистый графит с прослойкой из хромоникелевой стали				
24	x	Регулятор компл.	X5CrNi18-10, 1.4301				
27		Цилиндрический винт	A2-70	21CrMoV 5-7, 1.7709		A2-70	
53	x	Резьбовое соединение установка с капельной линией	X6CrNiMoTi17-12-2, 1.4571				
54	x	Капельная линия	X5CrNi18-10, 1.4301				
L Запасные части							

Соблюдайте требования, содержащиеся в нормативной и технической документации! / Средостойкость и допустимость использования необходимо проверять и запрашивать у производителя (см. обзор продукции и таблицу средостойкости).

Инструкции по эксплуатации можно скачать на официальном сайте www.ari-armaturen.com.

Диаграмма потока	Опция
<p>→ Перепад давления относительно атмосферного давления (бар)</p> <p>На диаграмме показан максимальный расход воздуха в нормальном состоянии.</p>	<p>Присоединение трубы (угловое) с помощью патрубка</p>

Для повышенной азрации с надстроенным клапаном азрации (серия 655)	
<p>На диаграмме показан максимальный расход воздуха в нормальном состоянии с установленным продувочным клапаном.</p>	<p>с переходником и продувочным клапаном (серия 655)</p>

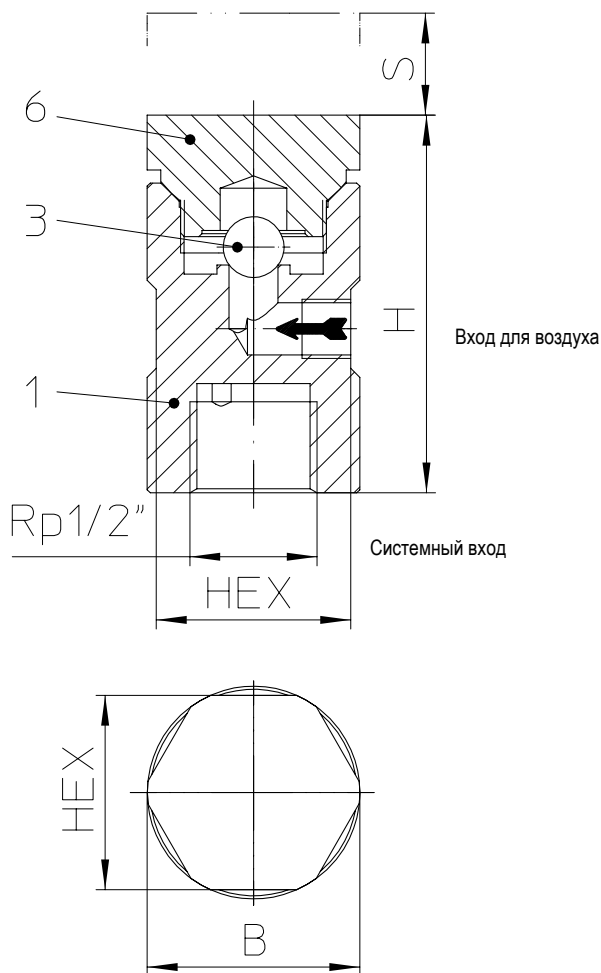
Продувочный клапан (прерыватель вакуума) (нержавеющая сталь)

Серия 655...2 с резьбовыми муфтами

Фигура	Номинальное давление	Материал	NPS	Рабочее давление PS	Температура на входе TS	Давление срабатывания	Значение Kvs
52.655	PN16	1.4301	Rp 1/2	13 бари	400 °C	7 мбар	0,55 м3/ч
55.655	PN40	1.4301	Rp 1/2	13 бари	400 °C	7 мбар	0,55 м3/ч
				21 бари	220 °C		

Исполнение ANSI см. технический паспорт CONA®Komponenten-ANSI

Типы присоединения

По запросу возможен любой другой тип присоединения..

- Системный вход ...2 __ Rp 1/2 (DIN EN10226-1) / NPT 1/2 (ANSI B1.20.1)
 - Вход для воздуха: ____ Rp 1/8 (DIN EN10226-1) / NPT 1/8 (ANSI B1.20.1)
- Возможно присоединение капельной линии, необходимо обеспечить ее подвод к сливному отверстию.

Основные характеристики

- Продувочный клапан для трубопроводов, трубопроводных систем, резервуаров и теплообменников, в которых давление не должно опускаться ниже атмосферного.
- Вертикальное монтажное положение, колпаком вверх.
- Системное соединение вертикально вниз.

Критерии выбора

- Рабочее давление
- Рабочая температура
- Объем расхода
- Номинальный диаметр / Номинальное давление
- Тип присоединения
- Материал

Пример заказа

 Продувочный клапан, системный вход, резьбовые муфты Rp, PN 40, NPS 1/2",
 => Продувочный клапан, серия 655, PN 40, DN 1/2", резьбовые муфты Rp.

Типы присоединения	Системный вход (Rp / NPT)
NPS	1/2"

Габаритные размеры		
H	(мм)	62
B	(мм)	35
S	(мм)	10
HEX	(мм)	32

Масса		
Серия 655	(прим.) (кг)	0,38

Спецификация деталей			
Поз.	Зпч.	Обозначение	Фигура 52.655 / 55.655
1	x (Модуль)	Корпус	X5CrNi18-10, 1.4301
3		Шарик клапана	X5CrNiMo17-12-2, 1.4401
6		Кожух	X17CrNi16-2, 1.4057
	L Запасные части		

Соблюдайте требования, содержащиеся в нормативной и технической документации.
 Средостойкость и допустимость использования необходимо проверять и запрашивать у производителя (см. обзор продукции и таблицу средостойкости).
 Инструкции по эксплуатации можно скачать на официальном сайте www.ari-armaturen.com.

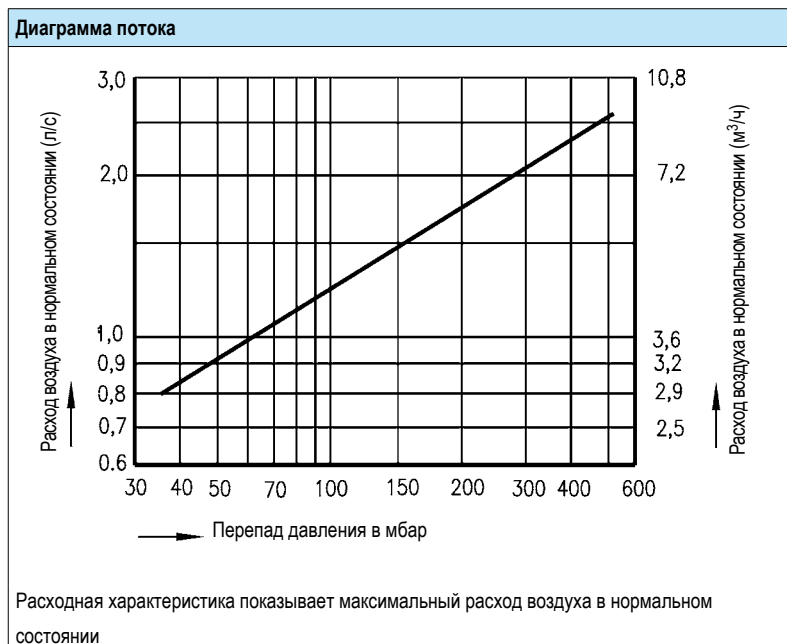



Инструкции по монтажу конденсатоотводчиков методом сварки

Свариваемый стык по стандарту DIN 2559

В клапанах ARI с присоединением сваркой встык применяются следующие материалы:	1.0619+N	GP240GH+N согласно DIN EN 10213-2
	1.0460	P250GH согласно DIN EN 10222-2
Примечание:	1.0401	C15 согласно DIN 10277-2
В зависимости от исполнения необходимо учитывать ограничения по температуре и давлению!	1.4408	GX5CrNiMo19-11-2 согласно DIN EN 10213-4

На основании имеющегося опыта рекомендуется использовать электросварку для соединения клапанов и сетчатых фильтров с трубами или между собой. В связи с различными комбинациями материалов и толщиной стенок арматуры и трубопровода газовая сварка в неоптимальных условиях более трудоемка, нежели электросварка (появление трещин, грубозернистой структуры).

Перед присоединением конденсатоотводчиков длиной 95 мм к трубопроводу методом сварки необходимо демонтировать биметаллический регулятор. После охлаждения конструкции до температуры окружающей среды регулятор можно установить обратно на место.

Конденсатоотводчики с муфтой под приварку монтируются только методом дуговой сварки (сварочный процесс 11 согласно DIN EN 24063).

Если во время гарантийного срока имело место вмешательство не производителя или не авторизованного производителем персонала, любые гарантийные претензии исключены!

стандартные размеры фланцев согласно DIN EN 1092-2/ -1

DN		15	20	25	32	40	50
NPS		1/2"	3/4"	1"	1 1/4"	1 1/2"	2"
PN16	ØD (мм)	95	105	115	140	150	165
	ØK (мм)	65	75	85	100	110	125
	шт x Ød (мм)	4 x 14	4 x 14	4 x 14	4 x 18	4 x 18	4 x 18
PN25	ØD (мм)	95	105	115	140	150	165
	ØK (мм)	65	75	85	100	110	125
	шт x Ød (мм)	4x14	4x14	4x14	4x18	4x18	4x18
PN40	ØD (мм)	95	105	115	140	150	165
	ØK (мм)	65	75	85	100	110	125
	шт x Ød (мм)	4 x 14	4 x 14	4 x 14	4 x 18	4 x 18	4 x 18